



b64
AIRLOCK



Инструкция пользователя

bernette

SWISS DESIGN

Содержание

1	Важные указания по технике безопасности	5	Использование нитеобрезателя	28	
	Основные указания	8	Установка/снятие коленного рычага	28	
2	My bernette	10	Установка/снятие мусоросборника	29	
2.1	Обзор машины	10	Установка/снятие крышки рукавной платформы	29	
	Обзор спереди	10	Установка/снятие приставного столика	30	
	Обзор области иглы	10	Установка/снятие нитенаправителя для декоративных		
	Обзор лапок	11	ниток	30	
	Обзор области петлителя	11	4	Начало шитья	32
	Обзор области заправки нитки	12	4.1	Перед началом шитья проверить	32
	Обзор сбоку	13	4.2	Выбор материала	32
	Символы	14	4.3	Выбор нитки	32
				Игольная нитка	33
2.2	Обзор стандартных принадлежностей	15		Нитки петлителя	33
	Прилагаемые принадлежности	15	4.4	Выбор иглы	34
	Принадлежности за крышкой нитевдевателя	16		Распознавание поврежденных игл	34
	Коробка с принадлежностями	17		Обзор игл	35
3	Настройка машины	18	4.5	Фиксирование слоев ткани	35
3.1	Рабочее место	18	5	Выбор строчки	36
3.2	Подсоединение и включение	18	5.1	Вид стежка	36
	Подключение машины и пусковой педали	18		Оверлочная строчка	36
	Включение и отключение машины и подсветки	18		Выбор строчки на основании применения	40
3.3	Пусковая педаль	19	5.2	Таблица строчек	41
	Нажатие пусковой педали	19	6	Установки на машине	43
3.4	Маховик	19	6.1	Установка ножа	43
3.5	Крышки машины	19		Нож «включен/отключен»	43
	Открывание/закрывание крышки нитевдевателя	20		Регулировка ширины обрезки	44
3.6	Катушкодержатель	21	6.2	Установка/снятие крышки верхнего петлителя ...	45
	Установка катушкодержателя	21	6.3	Рычаг для ролевого шва «N/R»	46
	Подготовка нитенаправителя	21		Установка оверлоков «N»	46
	Установка катушкодержателя	22		Установка ролевого шва «R»	46
	Установка нитесматывающей шайбы	22	6.4	Регулировка микро-контроля нити (mtc)	47
	Использование сетки для катушек	23	6.5	Регулировка прижима лапки	48
3.7	Прижимная лапка	23	6.6	Настройка натяжения нитки	48
	Перевод лапки в верхнее/нижнее положение	23	6.7	Регулировка дифференциальной подачи	49
	Перевод лапки в верхнее/нижнее положение			Базовое значение «1»	49
	коленным рычагом	23		Сосбаривание/остановка «1,5 – 2»	50
	Замена подошвы лапки	24		Растягивание «0,6»	51
3.8	Область иглы	26	6.8	Регулировка длины стежка	51
	Иглодержатель	26	6.9	Установка ширины строчки	52
	Ручная заправка иглы ниткой	27			
	Перевод игл в верхнее/нижнее положение	27			
3.9	Помощь при шитье	28			

Изменение ширины строчки позицией иглы	52	9.6	Обработка внутренних уголков	78
Изменение ширины строчки позицией ножа	52	9.7	Шитье внутренних закруглений	78
7 Вдевание нитки	54	9.8	Шитье внешних закруглений и кругов	79
7.1 Подготовка заправки ниток	54	10 Приложение	80	
7.2 Заправка игольных нитей	55	10.1 Хранение и транспортировка машины	80	
Заправка левой оверлочной игольной нитки LN/ желтый	55	Хранение машины	80	
Заправка правой оверлочной игольной нитки RN/ зеленый	56	Транспортировка машины	80	
7.3 Заправка нитей петлителя	58	10.2 Чистка и обслуживание машины	80	
Использование пневмозаправки	58	Чистка машины	80	
Заправка ниток петлителя с вспомогательной ниткой	60	Чистка механизма челнока	81	
Использование проволоки для вдевания нитки	60	Чистка труб пневмозаправки	82	
7.4 Замена ниток	61	Чистка присосок	82	
Завязывание узлом толстой нитки	61	Смазка машины	83	
Замена верхней нитки	62	10.3 Устранение неполадок	84	
Замена ниток петлителя	63	10.4 Технический паспорт	85	
8 Пробное шитье	64			
8.1 Выполнение пробного шитья для оверлочной строчки	64			
8.2 Совершенствование строчек	64			
4-/3-х ниточный оверлочный шов	65			
3-х ниточный ролевой шов	66			
3-х ниточный супер стрейч / 2-х ниточный оверлочный окантовочный шов	67			
3-х ниточный плоский шов	68			
3-х ниточный ролевой подшивочный шов / 3-х ниточная строчка "пико"	69			
2-х ниточный подрубочный ролевой шов	70			
2-х ниточный плоский шов / 2-х ниточный оверлочный шов	71			
9 Практичный оверлок	72			
9.1 Закрепление оверлочной строчки	72			
Вшивание цепочки нитей оверлочного шва в начале шва	72			
Вшивание цепочки нитей оверлочного шва в конце шва	72			
Закрепление цепочки нитей оверлочного шва	73			
Завязывание узлом цепочки нитей оверлочного шва	73			
9.2 Распарывание оверлочного шва	73			
9.3 Плоский шов	74			
9.4 Сосбаривание	75			
Увеличение значения дифференциальной подачи ..	75			
Вытягивание игольной нитки	75			
9.5 Обработка внешних уголков	77			

Важные указания по технике безопасности

Соблюдайте следующие основные указания по технике безопасности при использовании Вашей машины. Перед использованием этой машины ознакомьтесь с инструкцией по эксплуатации.

ОПАСНО

Для предотвращения электрического удара необходимо соблюдать следующие указания.

- Никогда не следует оставлять без присмотра машину, если она подключена к электрической сети.
- Сразу же после использования и перед чисткой отключайте машину и извлекайте сетевой кабель из розетки.

Для предотвращения травмирования людей необходимо соблюдать следующие указания.

- Никогда не рассматривайте включенную светодиодную лампу пристально оптическими инструментами (например лупами).
- Если светодиодная лампа повреждена или неисправна, обратитесь в ближайший специализированный магазин bernette для проверки или ремонта.
- Перед тем, как начать работу в области иглы, отключите машину.
- Перед включением машины установите все защитные приспособления и закройте крышки.

ПРЕДУПРЕЖДЕНИЕ

Чтобы сократить риск ожогов, возгораний, электрических ударов или травмирования людей, необходимо соблюдать следующие указания.

Общее

- Машину можно использовать только для описанных в данной инструкции по эксплуатации целей.

Рабочая среда

- Не используйте машину на открытом воздухе.
- Используйте машину только в сухих помещениях.
- Не используйте машину во влажных помещениях.
- Не используйте машину в помещениях, в которых используются вещества в аэрозольной упаковке (спрей).
- Не используйте машину в помещениях, куда подается чистый кислород.

Техническое состояние

- Никогда не используйте машину во влажном состоянии.
- Не используйте машину, если при ее работе обнаруживаются неполадки.
- Не используйте машину, если повреждены электрический шнур или штепсельная вилка.
- Не используйте машину, если ее уронили, повредили или смочили водой.
- Если машина повреждена или при ее работе обнаруживаются неполадки, обратитесь в ближайший специализированный магазин bernette для проверки или ремонта.
- Все вентиляционные отверстия и пусковая педаль должны быть свободны от скоплений текстильных волокон, пыли и обрезков тканей.
- Не используйте машину, если заблокированы вентиляционные отверстия.

Принадлежности и расходные материалы

- Используйте только рекомендуемые изготовителем принадлежности.
- Всегда используйте оригинальную игольную пластину bernette. Неправильная игольная пластина может привести к поломке иглы.
- Используйте только ровные иглы хорошего качества. Изогнутые или поврежденные иглы могут привести к поломке иглы.
- Эта машина имеет двойную изоляцию (исключением являются США, Канада и Япония). Используйте только оригинальные запасные части. См. указания по техническому обслуживанию приборов с двойной изоляцией.
- Для смазки машины используйте только входящее в комплект поставки масло для оверлоков.

Защитные приспособления

- Во время работы машины должны быть установлены все защитные насадки и закрыты все крышки.

Надлежащее использование

- Эту машину могут использовать, чистить и обслуживать дети с 8 лет и лица с ограниченными физическими, сенсорными и умственными способностями или с недостаточным опытом и знаниями.
- Эти лица во время работы на машине должны находиться под присмотром или должны знать, как пользоваться машиной и какую опасность она может представлять.
- Дети не должны играть с машиной.

- Будьте особенно внимательны, если машиной пользуются дети или Вы работаете на машине в присутствии детей.
- Для использования машины применяйте только поставляемый в комплекте с машиной сетевой кабель.
- Сетевой кабель для США и Канады (штепсельная вилка NEMA 1-15) можно использовать только для сетевого напряжения максимально 150V.
- Используйте машину только с поставляемой в комплекте с машиной пусковой педалью типа 4С-316/-326/-345.
- Не вставляйте в отверстия машины никаких предметов.
- Не ставьте никакие предметы на пусковую педаль.
- Во время шитья осторожно перемещайте ткань. Подтягивание и подталкивание материала может привести к поломке иглы.
- Берегите пальцы от всех подвижных частей.
- Будьте особенно осторожны в области иглы, петлителя и ножа.
- При работах, выполняемых около иглы - как например, заправка иглы ниткой, замена иглы, заправка челнока или замена лапки – выключайте машину.
- Чтобы выключить машину, переведите главный выключатель на «0».
- Если должны быть удалены защитные покрытия, машина должна быть смазана маслом или должны проводиться другие указанные в этой инструкции по эксплуатации работы по чистке и техническому обслуживанию, выключайте машину и извлекайте штепсельную вилку из розетки.
- Извлекайте штепсельную вилку из розетки, вытягивая вилку из розетки. Не тяните за шнур.

Основные указания

Доступность инструкции по эксплуатации

Краткая инструкция прилагается к машине.

- Просьба сохранять данную краткую инструкцию к машине в подходящем месте вблизи от машины и держать ее наготове для использования.
- Последнюю версию подробной инструкции по эксплуатации можно загрузить на www.bernette.com.
- При передаче машины третьему лицу приложите к ней краткую инструкцию.

Использование по прямому назначению

Ваша машина *bernette* спланирована и сконструирована для домашнего употребления. Она служит для выполнения оверлочных стежков на тканях и других материалах, как описано в настоящей инструкции. Любое другое использование считается не соответствующим назначению. BERNINA не берет на себя никакой ответственности за последствия использования не по назначению.

Оборудование и объем поставок

В этой инструкции по эксплуатации для наглядности используются рисунки. Изображенные на рисунках машины и принадлежности не всегда соответствуют действительному объему поставок Вашей машины. Набор принадлежностей в комплекте поставки может иметь разный состав в разных странах. Упомянутые или показанные принадлежности, не входящие в комплект поставки, Вы можете приобрести в качестве специальных принадлежностей у дилера *bernette*. Дополнительные принадлежности Вы найдете на сайте www.bernette.com.

По техническим соображениям и в целях совершенствования оборудования технические параметры, части и принадлежности машины могут подвергаться изменениям в любое время без предварительного объявления.

Техническое обслуживание электроприборов с двойной изоляцией

В изделиях с двойной изоляцией предусмотрены две системы изоляции вместо заземления. В таких приборах заземление не предусмотрено и не должно проводиться. Техническое обслуживание изделий с двойной изоляцией требует особой осторожности и знаний системы и должно выполняться только квалифицированным персоналом. При техническом обслуживании и ремонте следует применять только оригинальные запасные части. Изделия с двойной изоляцией маркируются следующим образом: «Double-Insulation» или «double-insulated».



Такие изделия могут также маркироваться символом.

Защита окружающей среды

BERNINA International AG считает себя обязанной защищать окружающую среду. Мы стараемся повышать экологичность наших продуктов, непрерывно улучшая их форму и технологию производства.



Машина маркирована символом перечеркнутого мусорного ведра. Это означает, что если машиной уже не пользуются, ее нельзя утилизировать с бытовыми отходами. При ненадлежащей утилизации опасные вещества могут попасть в грунтовые воды, а значит и нам в пищу и таким образом повредить нашему здоровью.

Машину необходимо бесплатно сдать в ближайший пункт сбора электроприборов или вернуть в пункт приема для повторного использования машины. Информацию о пунктах сбора Вы можете получить в администрации по Вашему месту жительства. При покупке новой машины дилер обязан бесплатно взять машину обратно и профессионально утилизировать ее.

Если на машине имеются персональные данные, Вы самостоятельно отвечаете за их удаление перед возвратом машины.

Объяснение символов

 ОПАСНОСТЬ

Обозначает опасность с высоким риском, ведущую к тяжелой травме или возможно даже к смерти, если не избежать ее.

 ПРЕДУПРЕЖДЕНИЕ

Обозначает опасность со средним риском, которая может привести к тяжелым травмам, если не избежать ее.

 ОСТОРОЖНО

Обозначает опасность с небольшим риском, которая может привести к легким или средним травмам, если не избежать ее.

ВНИМАНИЕ

Обозначает опасность, которая может привести к материальному ущербу, если не избежать ее.



Советы BERNINA bernette специалистам по шитью Вы найдете рядом с этим символом.

2 My bernette

2.1 Обзор машины

Обзор спереди

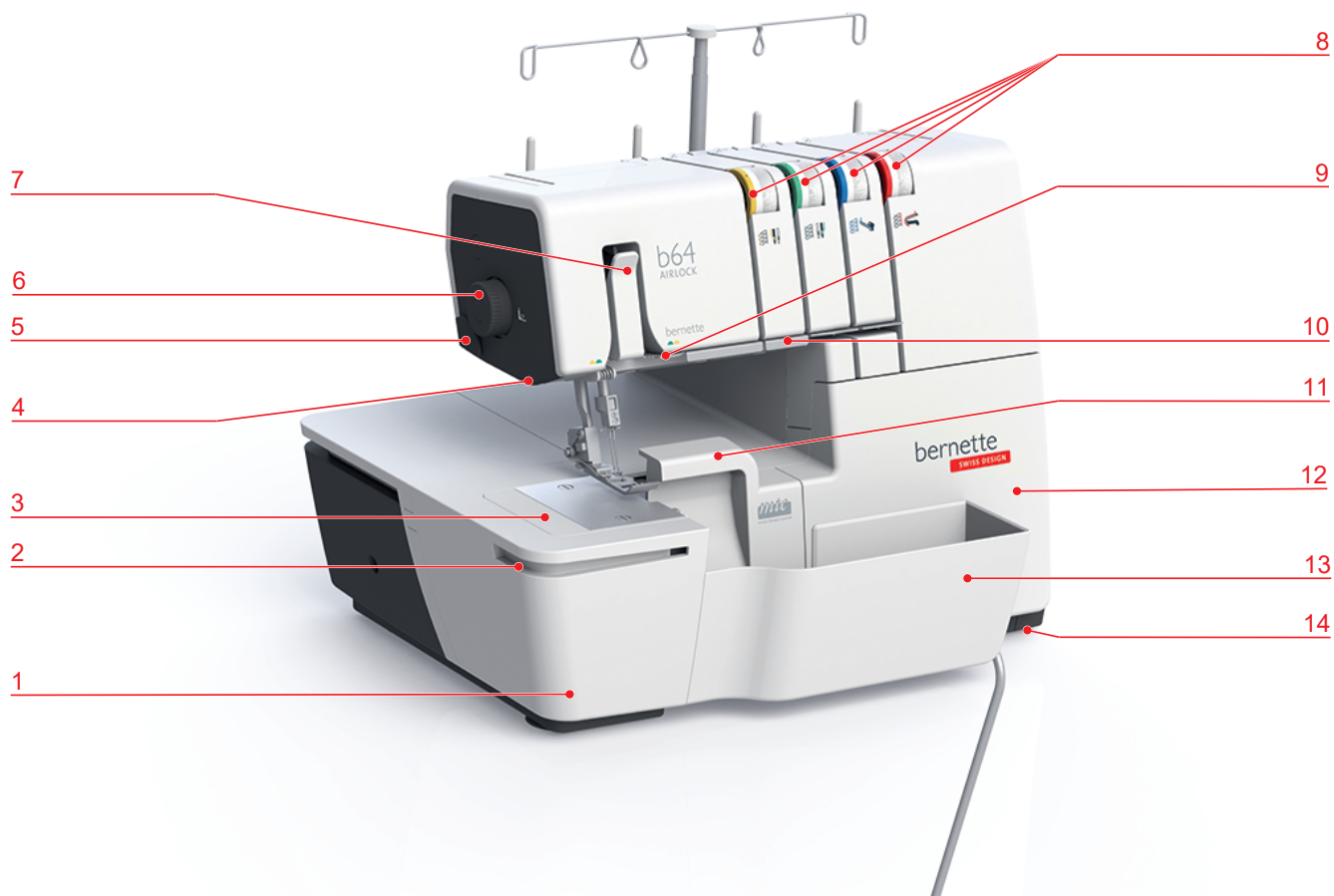

- | | | | |
|---|---------------------------------|----|--------------------------------------|
| 1 | Крышка рукавной платформы | 8 | Настройка натяжения нити |
| 2 | Направляющая линейка | 9 | Нитенаправляющий палец |
| 3 | Рукавная платформа | 10 | Нитенаправитель |
| 4 | Лампа подсветки (LED) | 11 | Вставка для защитного покрытия ножей |
| 5 | Нитеобрезатель | 12 | Крышка нитевдевателя |
| 6 | Ручка регулировки прижима лапки | 13 | Мусоросборник |
| 7 | Крышка нитепритягивателя | 14 | Присоски |

Обзор области иглы

- | | | | |
|---|------------------------------------|----|-----------------------------------|
| 1 | Игольная пластина | 6 | Нитенаправитель на головке машины |
| 2 | Винт игольной пластины | 7 | Иглодержатель |
| 3 | Стандартная лапка для оверлока | 8 | Винты иглодержателя |
| 4 | Кнопка расцепления лапки (красная) | 9 | Нитенаправитель на иглодержателе |
| 5 | Стержень лапки | 10 | Иглы ELx705 |

Обзор лапок

Обзор области петлителя

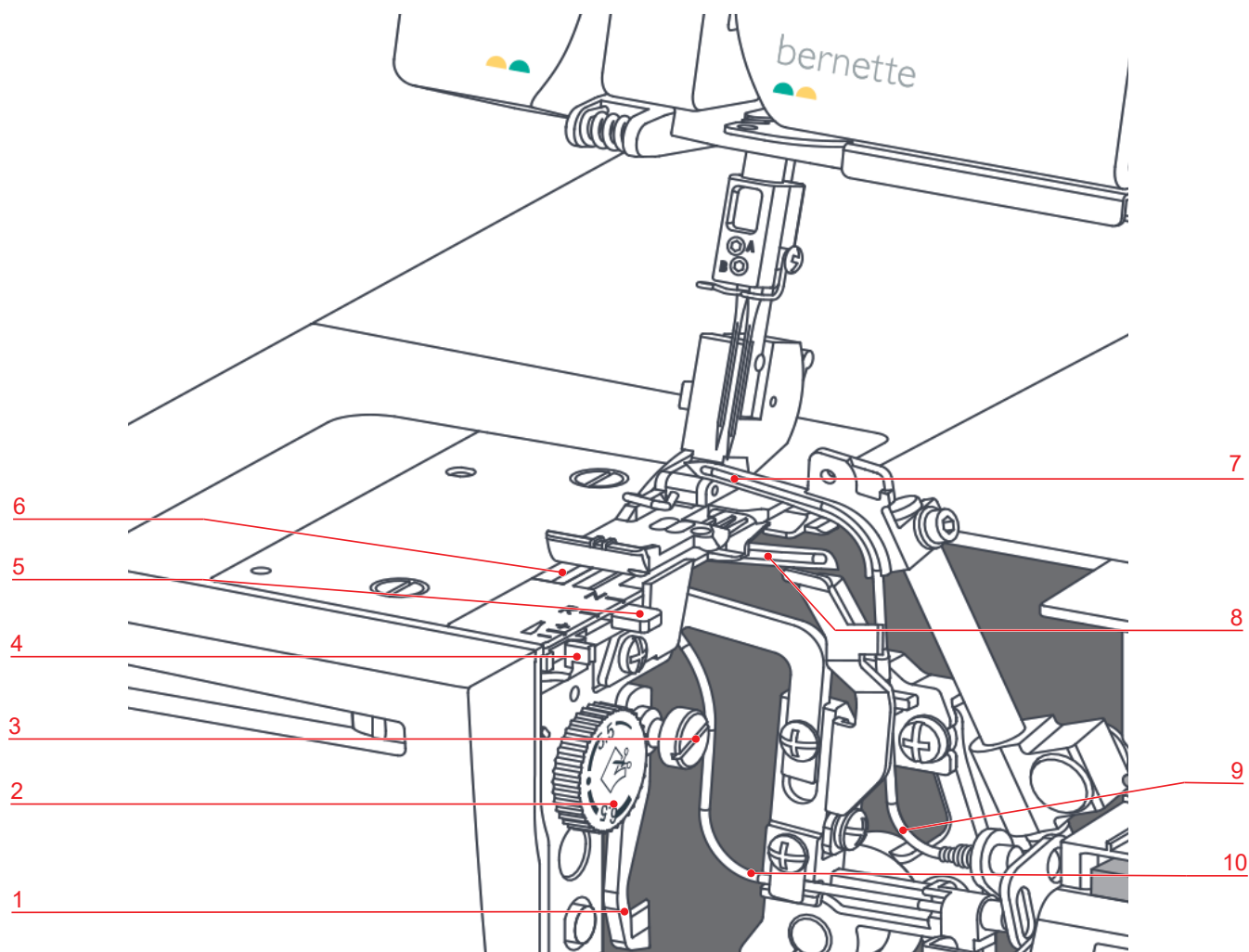

- | | | | |
|---|----------------------------------|----|--|
| 1 | Нож | 6 | Транспортер |
| 2 | Ручка регулировки позиции ножа | 7 | Верхний петлитель |
| 3 | Включение/отключение ножа | 8 | Нижний петлитель |
| 4 | Кнопка микро-контроля нити (mtc) | 9 | Воздушный канал нитки верхнего петлителя |
| 5 | Рычаг для ролевого шва | 10 | Воздушный канал нитки нижнего петлителя |

Обзор области заправки нитки

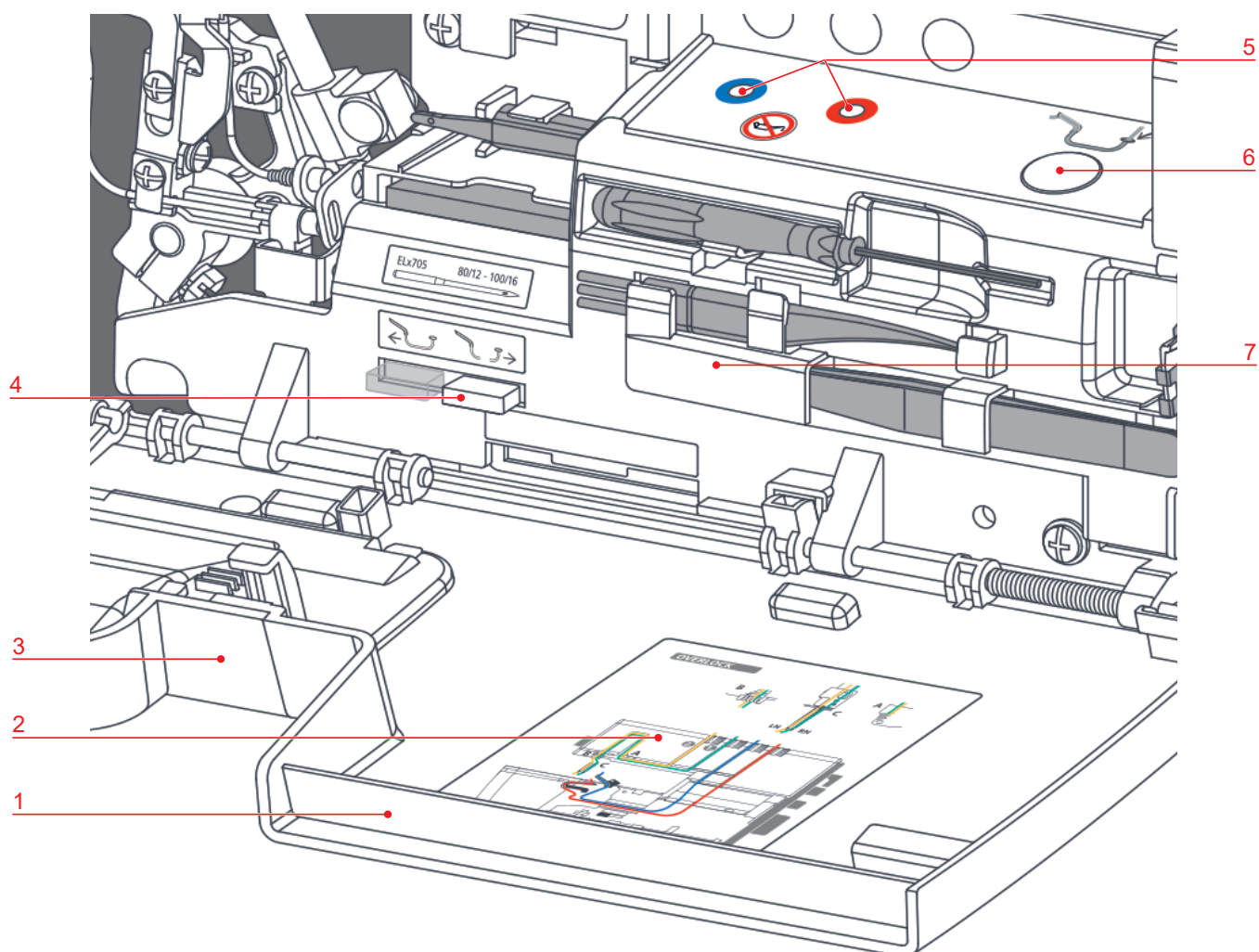

- | | | | |
|---|--|---|---------------------------------------|
| 1 | Крышка нитевдевателя | 5 | Насадки для пневмозаправки |
| 2 | Схема заправки нити | 6 | Кнопка пневмозаправки |
| 3 | Вставка для защитного покрытия ножей | 7 | Принадлежности в крышке нитевдевателя |
| 4 | Включение/отключение соединения пневмозаправки | | |

















Обзор сбоку



- | | | | |
|---|---------------------------------|----|--|
| 1 | Ручка для переноски | 8 | Установки дифференциального транспортера |
| 2 | Телескопический нитенаправитель | 9 | Маховик |
| 3 | Стержень катушкодержателя | 10 | Вентиляционные отверстия |
| 4 | Катушкодержатель | 11 | Порт пусковой педали-/ сетевого кабеля |
| 5 | Подушечка для иголок | 12 | Главный выключатель |
| 6 | Подъем лапки | 13 | Разъем для подключения коленоподъемника |
| 7 | Установки длины стежка | | |

Символы





Символы служат для ориентирования, в качестве помощи при установках и для заправки машины нитками.

	LN	левая игольная нитка
		Путь нитки желтый
	RN	правая игольная нитка
		Путь нитки зеленый
	UL	Нитка верхнего петлителя
		Путь нитки синий
	LL	Нитка нижнего петлителя
		Путь нитки красный
	ULC	Крышка верхнего петлителя
	CW	Ширина обрезки
	SL	Длина стежка
	DF	Дифференциальная подача
	N/R	Рычаг для ролевого шва
	mtc	Регулировка микро-контроля нити (mtc)
		Прижим лапки
		Кнопка пневмозаправки
		Включение/отключение соединения пневмозаправки

2.2 Обзор стандартных принадлежностей

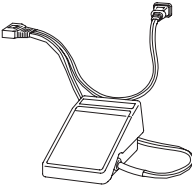
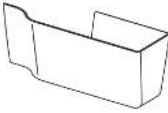

Прилагаемые принадлежности

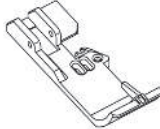
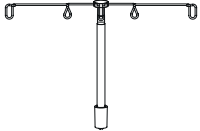
Дополнительные принадлежности Вы найдете на сайте www.bernette.com.





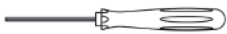

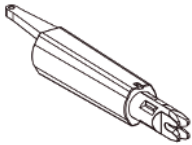
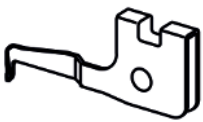

Рисунок	Фамилия	Цель применения
	Пусковая педаль с сетевым шнуром	Для подсоединения пусковой педали к машине и к электросети. Для старта и остановки машины. Для регулирования скорости шитья. Для старта и остановки машины. Для регулирования скорости шитья.
	Мусоросборник	Для улавливания обрезков ткани.
	Вставка для защитного покрытия ножей	Для защиты пальцев и отталкивания обрезков ткани во время шитья.
	Крышка рукавной платформы	Для увеличения поверхности шитья.
	Приставной столик	Для увеличения рабочей поверхности.
	Коленоподъемник/Система свободных рук (FHS)	Для поднимания и опускания лапки.
	Оверлочная лапка	Для всех оверлочных стежков. Для общих швейных работ.
	Телескопический нитенаправитель	Для равномерной размотки ниток с катушек.

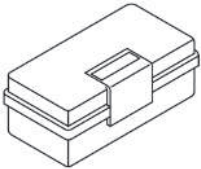
Принадлежности за крышкой нитевдевателя

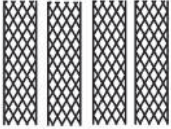
Принадлежности, чаще всего используемые во время шитья, уложены за крышкой нитевдевателя на машине и поэтому в любое время быстро оказываются под рукой.

Рисунок	Фамилия	Цель применения
	Набор игл ELx705 CF (3 x № 80, 2 x № 90)	Для распространенных работ с оверлоком, иглы различной толщины.
	Отвертка	Для ослабления и затягивания крепежных винтов на иглодержателе.
	Кисточка/ приспособление для замены игл	Для чистки транспортера и области челнока.
	Пинцет BERNINA	Для захвата ниток в узких местах.
		
	Крышка верхнего петлителя	Для закрывания верхнего петлителя. Для шитья 2-х ниточных оверлочных стежков и 3-х ниточных сверхэластичных строчек.

Коробка с принадлежностями

Рисунок	Фамилия	Цель применения
	Коробка с принадлежностями BERNINA	Для хранения поставляемых принадлежностей, а также специальных принадлежностей.
	Масленка для оверлоков	Для смазки деталей петлителя. (См. стр. 83)
	Катушкодержатель (4 x)	Для стабилизации бобины на штанге.
	Сетка для катушек (4 x)	Для непрерывной и равномерной размотки ниток с катушки при нейлоновых, вискозных, шелковых и металлизированных нитках.
	Нитесматывающая шайба (4 x)	Для равномерной размотки ниток с маленьких катушек.
	Отвертка	Для ослабления и затягивания винтов игольной пластины.
	Нож	Для замены ножа.
	Проволока нитевдевателя	Для ручной заправки ниток петлителя в воздушный канал.
	Нитенаправитель для декоративных ниток	Для шитья декоративными нитками для особенно широких и длинных стежков, для швов и подшивки краев.

3 Настройка машины

3.1 Рабочее место

Стабильный устойчивый стол является хорошей предпосылкой для получения оптимальных результатов шитья. Эргономика у швейного стола важна для того, чтобы уберечь мускулатуру и суставы спины, плеч, рук и кистей рук. В качестве рекомендации для оптимальной эргономики желательно привести в соответствие высоту стола и положение корпуса человека. Избегайте долгого пребывания в одном и том же положении.

Машиной можно пользоваться также и стоя.

- > Поставьте машину на стабильный стол.

Правильное сидячее положение

При согнутых руках (90°) в удобном сидячем положении кончики пальцев могут касаться столешницы.

3.2 Подсоединение и включение

Подключение машины и пусковой педали

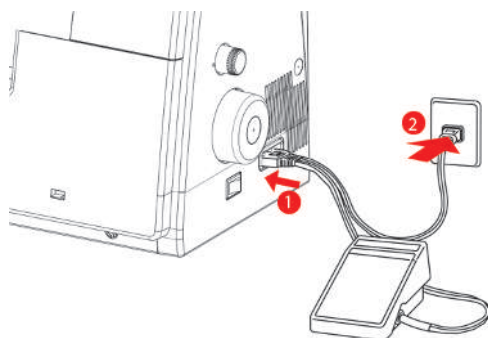

- > Штепсельную вилку для прибора (1) пусковой педали-/ сетевого кабеля вставьте в порт пусковой педали-/ сетевого кабеля.
- > Вставьте штепсельную вилку (2) пусковой педали-/ сетевого кабеля в розетку.

Применение сетевого кабеля (только США/Канада)

Машина имеет поляризованный штеккер (один контакт шире другого). Чтобы сократить риск электрического удара, можно вставлять штеккер в розетку только одним способом. Если штеккер не входит в розетку, поверните его. Если он по-прежнему не подходит, необходимо привлечь электрика, чтобы установить соответствующую розетку. Штеккер нельзя никаким образом изменять.

Включение и отключение машины и подсветки

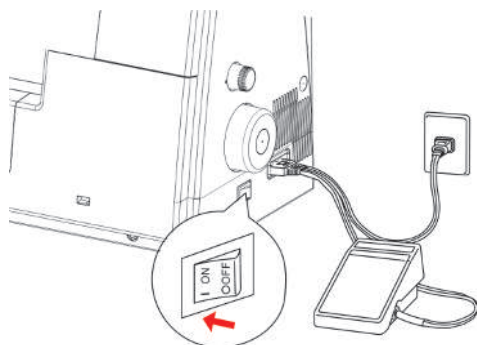

- > Переведите главный выключатель в положение «I».
 - Машина и подсветка включаются.
- > Переведите главный выключатель на «0».
 - Машина и лампа подсветки отключаются, при этом лампа подсветки еще некоторое время продолжает светить.

3.3 Пусковая педаль

Нажатие пусковой педали

При нажатии пяткой на пусковую педаль игла и нож перемещаются.. Скорость шитья можно плавно регулировать, усиливая или ослабляя нажатие на пусковую педаль.

- > Чтобы стартовать процесс шитья, надавите сильнее на пусковую педаль.
- > Чтобы остановить процесс шитья, уменьшите давление на пусковую педаль.

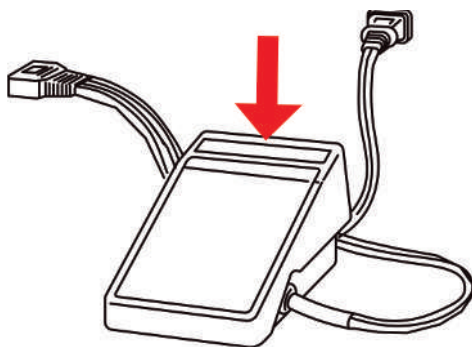

3.4 Маховик

Вращая маховик против часовой стрелки, можно выполнить много действий.

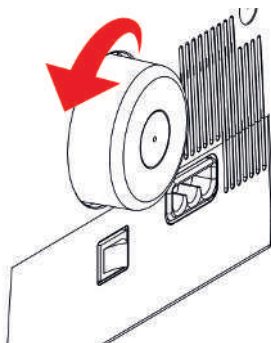

- Медленное, точное прокалывание иглы
- Движение петлителя
- Движение ножа
- Механическое соединение пневмозаправки

3.5 Крышки машины

Защитные покрытия машины предотвращают травмирование подвижными частями и защищают чувствительные элементы от повреждения. Все крышки должны быть до начала шитья установлены или закрыты.

- Крышка нитевдевателя
- Вставка для защитного покрытия ножей

Открытие/закрывание крышки нитевдевателя

Крышка нитевдевателя защищает вдетую нитку петлителя во время шитья. Держатель принадлежностей на внутренней стороне крышки нитевдевателя способствует быстрому доступу к наиболее используемым принадлежностям.

- > Чтобы открыть крышку нитевдевателя, переместите ее вправо и наклоните вперед.

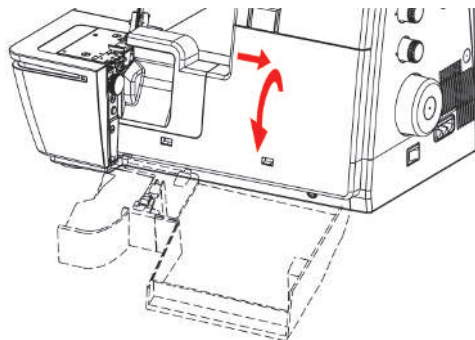

- > Чтобы закрыть крышку нитевдевателя, поверните ее вверх и влево до защелкивания.

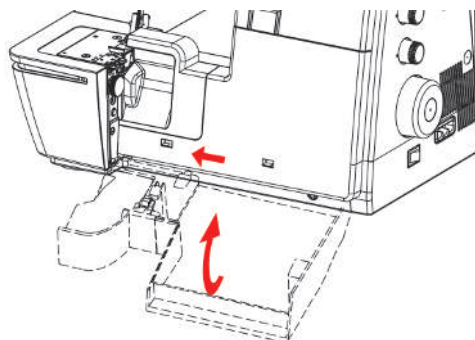

Если крышка нитевдевателя не закрывается полностью, значит, соединение пневмозаправки не включено.

3.6 Катушкодержатель

На катушкодержатель можно насаживать бобины, шпульки лапки или бытовые шпульки различных размеров.

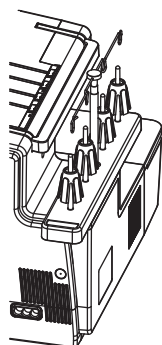

Установка катушкодержателя

- > Чтобы установить катушкодержатель, надавите сзади на соединительные точки катушкодержателя вперед к машине и защелкните сбоку на машине.

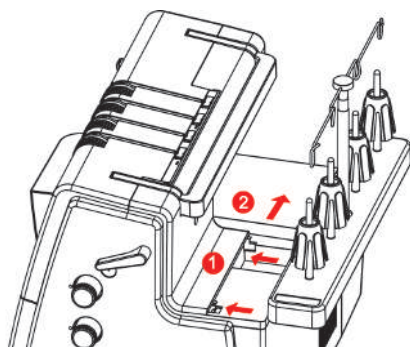

Подготовка нитенаправителя

Нитенаправитель обеспечивает аккуратную размотку нитки с катушки. Каждая нитка проводится через прямо над катушкой лежащую проволоку нитенаправителя.

- > Чтобы установить раздвижной нитенаправитель, вставьте нитенаправитель в предусмотренное для него отверстие до защелкивания.

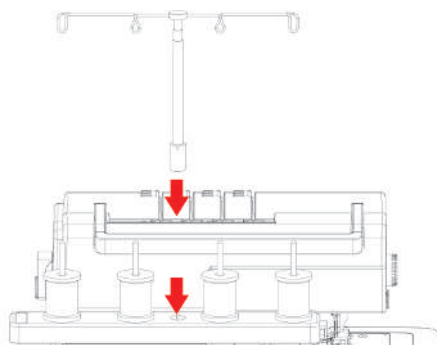

- > Удерживайте нитенаправитель и тяните его вверх до упора.

- > Вращайте нитенаправитель влево и вправо до тех пор, пока не защелкнутся оба контрольных штифта.
 - Наружные проволоки нитенаправителя расположены параллельно к фронтальной части машины.

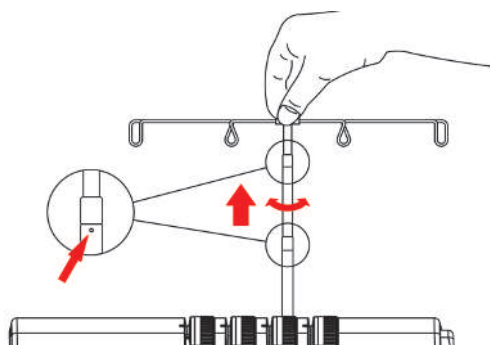

- > Чтобы задвинуть нитенаправитель, слегка подтолкните его вниз.

Установка катушкодержателя

При больших бобиных катушкодержатель служит для стабилизации бобины на стержне катушкодержателя.

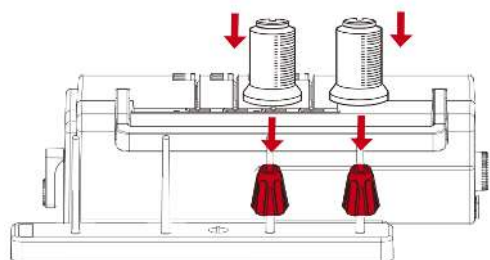

- > Для очень конических бобин насаживайте катушкодержатель на стержень острием вверх.
- > Для слегка конических бобин насаживайте катушкодержатель на стержень острием вниз.

Установка нитесматывающей шайбы

Нитесматывающая шайба обеспечивает стабильность шпульки и равномерное разматывание нитки с катушки.

- > Насадите катушку на штангу катушкодержателя.
- > Задвиньте нитесматывающую шайбу плоской стороной над стержнем катушкодержателя в сторону катушки.

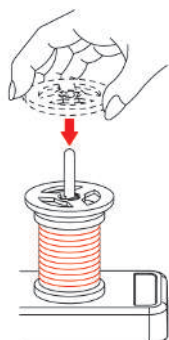

Использование сетки для катушек

Сетка для катушек предотвращает соскальзывание ниток с катушки и рекомендуется для специальных ниток.

- Тонкие нитки, легко соскальзывающие с катушки
 - Нейлоновые, вискозные, шелковые нитки или фасонная и металлизированная пряжа
- > Натяните сетку для катушек сверху на катушку и вытяните конец нитки вверх.

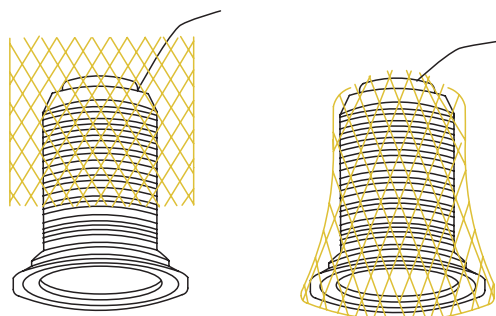

3.7 Прижимная лапка

Перевод лапки в верхнее/нижнее положение

Поднятая лапка позволяет разложить швейный проект под лапкой. Опущенная лапка является предпосылкой для начала шитья.

- > Поднимите подъемник лапки вверх до упора.
- Лапка остается в верхнем положении.
 - Натяжение нитки ослаблено.

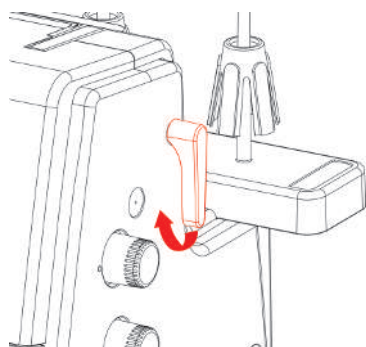

- > Опустите подъемник лапки.
- Машина готова к шитью.
 - Натяжение нитки активно.

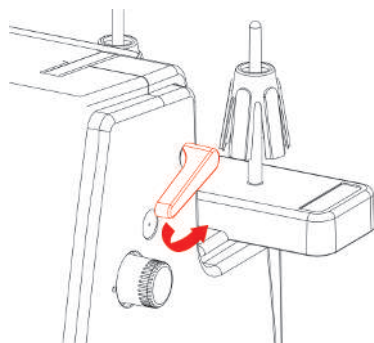

Перевод лапки в верхнее/нижнее положение коленным рычагом

Временное поднятие лапки коленным рычагом позволяет расположить швейный проект обеими руками.

Предпосылка:

- Коленный рычаг установлен.
- > Чтобы поднять лапку, надавите коленом коленный рычаг вправо и держите его нажатым.

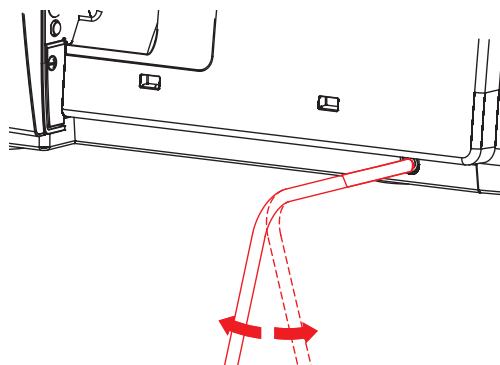

- > Чтобы опустить поднятую лапку, медленно ослабляйте давление на коленный рычаг.
- > Чтобы опустить поднятую лапку, надавите на коленный рычаг вправо до упора и медленно ослабляйте давление.

Замена подошвы лапки

Предпосылка:

- Иглы находятся в самой верхней позиции.
- Лапка поднята.
- > Нажмите на кнопку расцепления на задней стороне хвостовика лапки.
 - Подошва лапки расцеплена.

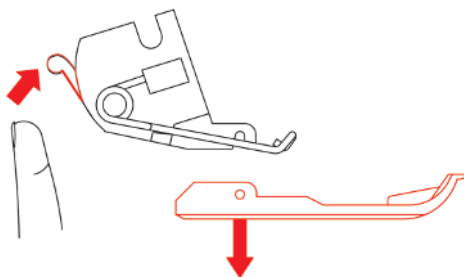

- > Слегка приподнимите пружинку лапки и снимите подошву.
- > Слегка приподнимите пружинку лапки и положите новую подошву лапки под желобок стержня, так чтобы желобок стержня оказался над штифтом подошвы лапки.
- > Осторожно опускайте подъемник лапки до тех пор, пока желобок стержня не защелкнется в штифте подошвы лапки.

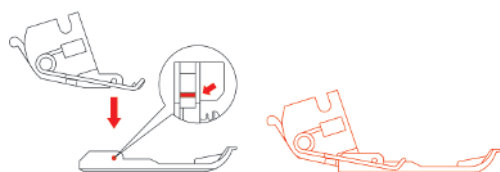

- > Переведите лапку в верхнее положение.

3.8 Область иглы

Иглодержатель

Иглодержатель может захватывать три иглы. Машина предназначена для игл системы ELx705. Для этой машины нужно применять иглы толщины между 70 и 90.

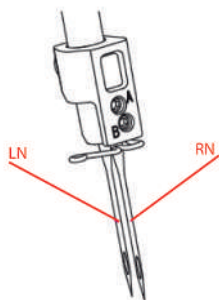

Иглы для оверлочных строчек



☀ «LN» левая оверлочная игла для оверлочных строчек.

☀ «RN» правая оверлочная игла для оверлочных строчек.

Ручная заправка иглы ниткой

С помощью нитевдевателя можно легко заправить ниткой любую иглу.

- > Держите нитевдеватель плоской стороной кверху.
- > Протяните нитку горизонтально через прорез и удерживайте конец нитки.

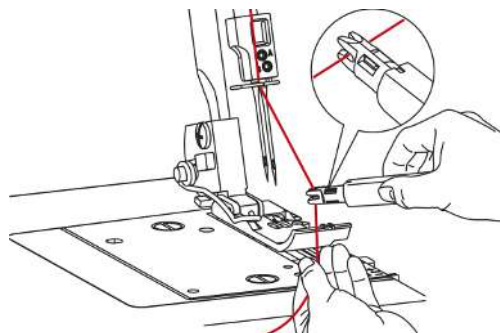

- > Насадите нитевдеватель на иглу направителем V кверху и протяните его с небольшим нажимом вдоль иглы к ушку.

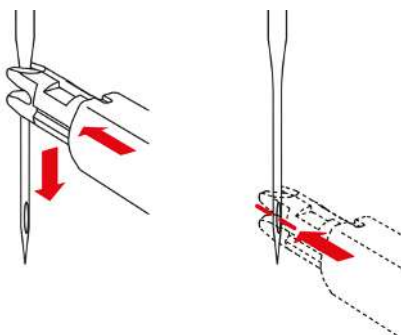

- Металлический штифт проталкивает нитку сквозь игольное ушко.
- > Ослабьте нажим на нитевдеватель и снимите нитевдеватель с иглы.
 - Образуется петля.
- > Вытяните петлю на обратную сторону концом нитевдевателя.

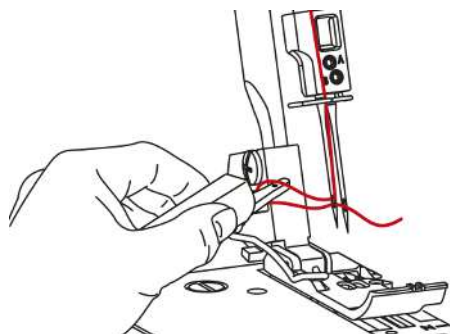

- > Уложите нитки под лапку влево назад.

Перевод игл в верхнее/нижнее положение

Верхнее/нижнее положение иглы рекомендуется для разных действий.

- Замена иглы
- Заправка иглы ниткой
- Активирование канала пневмозаправки
- Замена лапки
- > Чтобы перемещать иглу вручную, вращайте маховик против часовой стрелки до тех пор, пока не получите нужное положение иглы.

3.9 Помощь при шитье

Использование нитеобрезателя

Нитеобрезатель служит для обрезки ниток/цепочек ниток.

- > Вытяните вниз нитки/цепочку ниток спереди над нитеобрезателем.

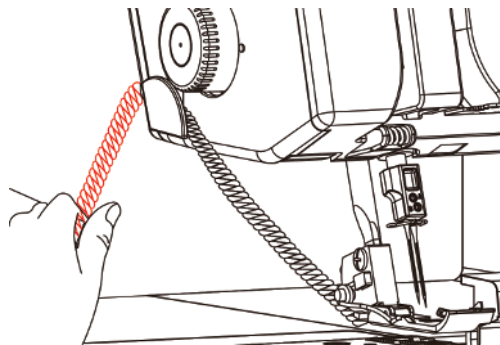

- Нитки/цепочки ниток после обрезки удерживаются и готовы к началу шитья.

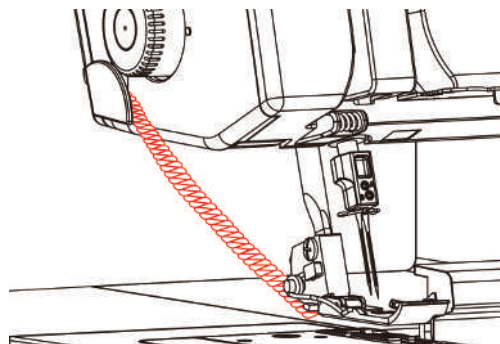

Установка/снятие коленного рычага

Коленный рычаг служит для временного поднятия лапки и дает возможность расположить швейный проект обеими руками.

- > Чтобы установить коленный рычаг, задвиньте фиксирующие кулачки коленного рычага в горизонтальном положении в разъем коленного рычага до упора.

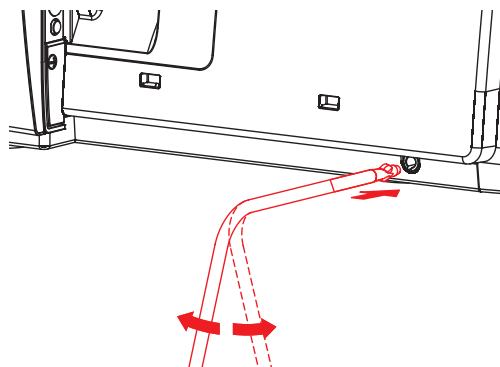

- > Чтобы снять коленный рычаг, вытяните его из разъема коленного рычага, не наклоняя при этом коленный рычаг вбок.



Боковое положение коленного рычага можно при необходимости настроить в специализированном магазине bernette.

Установка/снятие мусоросборника

Мусоросборник захватывает обрезки ткани во время шитья.

- > Чтобы установить мусоросборника, подвесьте его в фиксирующие отверстия на крышке петлителя.

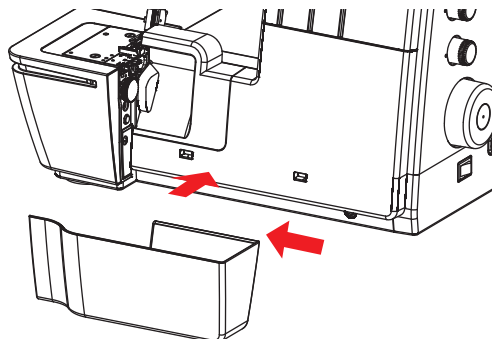

- > Чтобы снять мусоросборник, поднимите его из фиксирующих отверстий на крышке петлителя.

Установка/снятие крышки рукавной платформы

Рукавная платформа удобна при обработке рукавных закрытых проектов, таких как манжеты, подшивка брюк или низ рукава. Крышка рукавной платформы закрывает щель между игольной пластиной и поверхностью шитья.

Предпосылка:

- Приставной столик снят.
- > Чтобы установить крышку рукавной платформы, вдвиньте ее слева вдоль направляющей линейки до защелкивания.
- > Чтобы снять крышку рукавной платформы, вытяните ее влево.

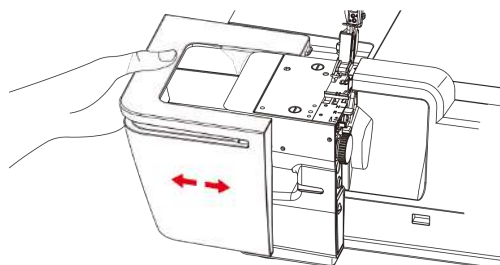

Установка/снятие приставного столика

При больших швейных проектах приставной столик служит для расширения поверхности шитья.

Предпосылка:

- Крышка рукавной платформы установлена.
- > Чтобы установить приставной столик, задвиньте его слева вдоль направляющих линеек до защелкивания.

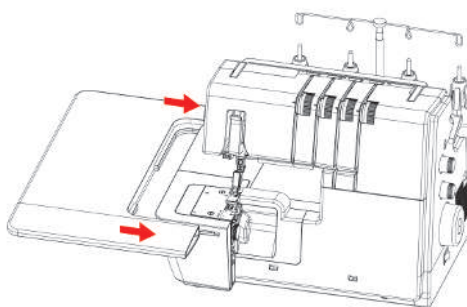

- > Чтобы снять приставной столик, нажмите на кнопку разблокировки (1) приставного столика и вытяните его влево.

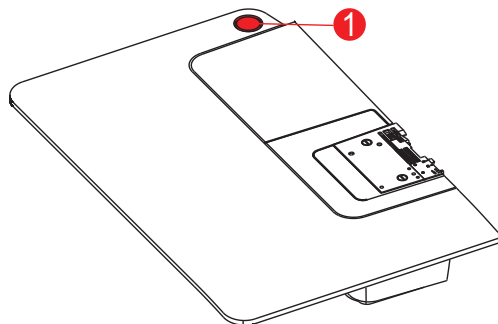

Установка нитенаправителя для декоративных ниток

Нитенаправитель декоративной нити предохраняет установку натяжения нити от перенатяжения нити.

- > Слегка сожмите нитенаправитель декоративной нити и заведите его в левое и правое углубление в крышке машины.
- > Заправьте нитку через ушко нитенаправителя и уложите ее вдоль хода нитки между нитенатяжными шайбами.

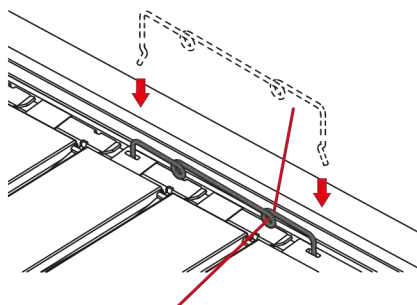

Установка нитенаправителя декоративной нити при уже вложенной нити

- > Вытащите нить из регулятора предварительного натяжения нити.
- > Закрепите один конец нитенаправителя декоративной нити.

- > Вденьте нитку в нитенаправитель декоративной нити.
- > Подвесьте второй конец нитенаправителя декоративной нити.

4 Начало шитья

4.1 Перед началом шитья проверить

Чтобы успешно начать проект, нужно выполнить следующие шаги:

- Машина включена, а лапка поднята.
 - Материал и использование выбраны. (См. стр. 32)
 - Нитка выбрана. (См. стр. 32)
 - Игла соответствует нитке и швейному проекту. (См. стр. 34)
 - Строчка выбрана. (См. стр. 41)
 - Установки машины произведены согласно выбору строчки. (См. стр. 43)
 - Нитка заправлена.
 - Все игольные нитки и нитки петлителей находятся под лапкой слева сзади.
 - Крышки петлителей и нитевдевателя закрыты.
- > Опустите лапку.
- > Чтобы начать процесс шитья, нажмите пусковую педаль.
- Образуется цепочка ниток.
 - Если цепочка ниток не образуется, необходимо проверить установки машины для данной строчки.

4.2 Выбор материала

Выбор материала в сочетании с иглой, ниткой и строчкой играет решающую роль для получения нужного результата шитья. Рекомендуется сделать пробное шитье на выбранном материале. (См. стр. 64)

4.3 Выбор нитки

Швейные и специальные оверлочные нитки производятся в большом разнообразии, различной толщины и с разной комбинацией волокон.

- Der Kauf von qualitativ hochwertigem Overlockfaden wird empfohlen, um gute Resultate zu erzielen.
- Fadenkonen/-spulen verwenden, welche für Overlock-Maschinen geeignet sind.
- Для получения хороших результатов рекомендуется покупать высококачественные нитки.
- Используйте бобины и катушки, подходящие для плоскошовных машин.

ВНИМАНИЕ

Обрыв нити из-за неправильного соотношения иглы/нитки или нитки/челнока

Нитка должна без сопротивления скользить через соответствующий нитенаправитель.

Нитка должна без сопротивления заправляться в ушко петлителя или иглы.

При толстых нитках иглы или петлителя увеличьте длину стежка и ослабьте натяжение нитки.

Игольная нитка



Игла и нитка должны быть тщательно подобраны друг к другу. Правильная толщина иглы зависит как от выбранной нитки, так и от обрабатываемого материала.

- Вид материала определяет тип нитки и острие иглы.
- Тип нитки определяет толщину иглы.

Для этой машины можно использовать иглы номеров 80/12 -100/16.

Тип нитки	Толщина иглы
Полиэфирные-оверлочные нитки № 120	80 – 100
Полиэфирные комплексные нитки < № 120	80 – 90
Текстурированные нитки	80 – 100
Декоративные нитки или пряжа	80 – 100
Металлизованные нитки	80 – 100

Проверка соотношения между иглой и ниткой

	Соотношение между иглой и ниткой правильное, если нитка при шитье точно укладывается в длинный желобок иглы и проходит сквозь игольное ушко.
	Возможны обрыв нитки и пропуск стежков, если нитка слишком свободно направляется в длинном желобке и в игольном ушке.
	Возможны обрыв и заклинивание нитки, если нитка истирается о кромки длинного желобка и не оптимально направляется сквозь игольное ушко.

Нитки петлителя

В качестве нитки петлителя можно использовать большое число типов ниток и заправлять их пневмозаправкой.

ВНИМАНИЕ

Повреждение из-за многослойных или парафинированных ниток

Многослойные или парафинированные нитки могут потерять часть своего слоя в трубках пневмозаправки, что приведет к длительной закупорке труб. Необходимо исправить у специалиста *bernette*.

- > Не используйте многослойные или парафинированные нитки.

4.4 Выбор иглы

Рекомендуется использовать иглы типа ELx705 CF (Chrome Finish), так как они благодаря хромовому покрытию долговечнее. Благодаря второму желобку для ниток с этими иглами машина работает надежнее всего. Иглы необходимо регулярно заменять. Только безупречное острие иглы ведет к аккуратному стежку.

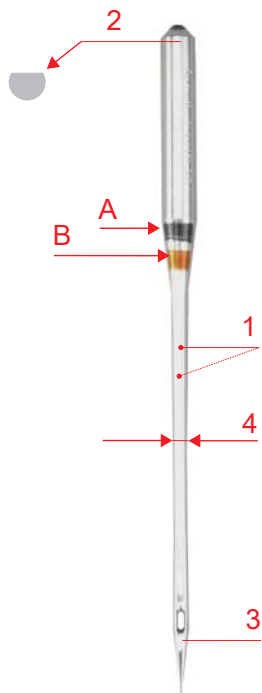

A	Игла для плоского шва ELx705 CF/80	3	CF = ChromFinish
1	два желобка	4 / B	80 = номер иглы
2	705 = лыска на колбе иглы		

- Иглы номер 80: для обычного использования. Плотные и средней плотности материалы.
- Иглы номер 90: для плотных тканей.
- Иглы номеров >90: в исключительных случаях, только для очень плотных материалов.

Распознавание поврежденных игл

Перед началом каждого швейного проекта необходимо проверять и при необходимости заменять иглы.



- | | | | |
|---|--------------------------|---|------------------|
| 1 | Искривленная игла | 3 | Затупленная игла |
| 2 | Поврежденное острие иглы | | |

Обзор игл

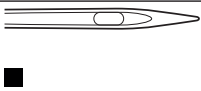
Рисунок	Обозначение	*Номер	Критерий	Материал/Назначение
	Игла для плоского шва ELx705 CF	80/12 90/14 100/16	Со слегка закругленным острием, вторым желобком для нитки и хромовым покрытием.	Для оверлочных и плоских швов.
	Игла для плоского шва и джерси ELx705 SUK CF	80/12 90/14 100/16	Со средним шаровидным острием, вторым желобком для нитки и хромовым покрытием.	Для оверлочных и плоских швов на многослойных, эластичных материалах.

*Не все номера игл можно приобрести как иглы BERNINA.

4.5 Фиксирование слоев ткани

Если сшивается несколько слоев ткани, их можно зафиксировать сметочными стежками на швейной машине или булавками.

ВНИМАНИЕ

Повреждение ножа

Булавки, воткнутые слишком близко к канту материала, могут быть задеты ножом. Острие иглы может быть срезано, лезвие ножа может быть повреждено.

Втыкайте булавки на достаточном расстоянии от канта материала.

- > Втыкайте булавки на расстоянии примерно 2 см от канта материала или последовательно удаляйте их во время шитья.

5 Выбор строчки

5.1 Вид стежка

На этой машине можно устанавливать стежки различных форматов. Эти стежки получатся благодаря различным конфигурациям игл и механическим установкам.

Оверлочная строчка

3-х и 4-х ниточные оверлочные строчки считаются стандартными оверлочными строчками для сшивания двух слоев ткани и для обметывания кромок срезанных краев, например, при отделках, краях подгибки и припусках на шов, приутюживаемых в разные стороны.

2-х ниточный оверлочный шов идеален для обметывания кромок канта материала.

4-х ниточный оверлочный шов

4-х ниточный оверлочный шов благодаря предохранительной строчке является самым износоустойчивым швом. Для этого нужны левая и правая оверлочные игольные нитки, а также нитки верхнего и нижнего петлителя. Оверлочные игольные нитки образуют две параллельные строчки, которые на лицевой стороне выглядят как строчечные швы швейной машины. На изнаночной стороне оверлочные игольные нитки при прокалывании материала образуют «точки» для захватывания нитки нижнего петлителя, при этом правая оверлочная игольная нитка служит дополнительно как предохранительная строчка.

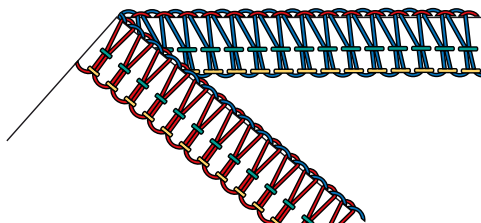

3-х ниточный оверлочный шов

3-х ниточный оверлочный шов эластичнее 4-х ниточного оверлочного шва и поэтому является идеальным для швов на трикотаже (LN широкая) или легких материалах (RN узкая).

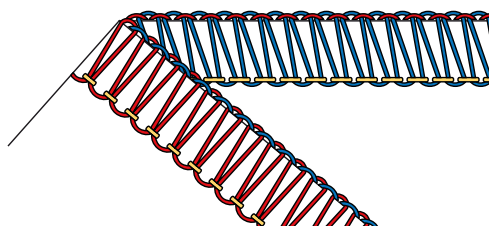

2-х ниточный оверлочный шов

2-х ниточный оверлочный шов образуется с помощью оверлочной игольной нитки (LN широкая или RN узкая) и нитки нижнего петлителя. Нитка нижнего петлителя выводится на лицевую сторону ткани с помощью закрепленной крышки верхнего петлителя. Этот оверлочный шов подходит только для обметывания кромок материала.

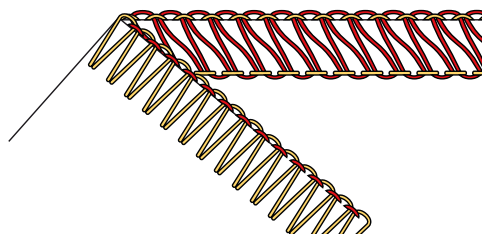

Обметывание кромки

Обметывание кромки используется чаще всего как подготовка для открытых швов или как декоративный край канта.

Номер строчки	Название строчки	Вид стежка
№ 3	3-х ниточный широкий оверлочный шов (LN)	
№ 4	3-ниточный узкий оверлочный шов (RN)	
№ 8	3-х ниточный подрубочный ролевой шов	
№ 9	2-х ниточный широкий оверлочный окантовочный шов (LN)	
№ 10	2-ниточный узкий оверлочный окантовочный шов (RN)	
№ 13	2-х ниточный подрубочный ролевой шов	

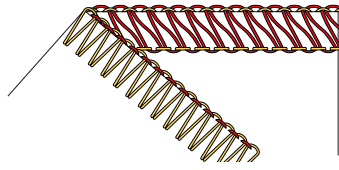
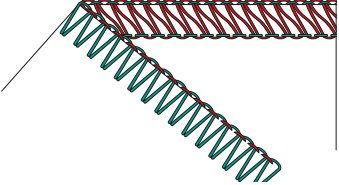
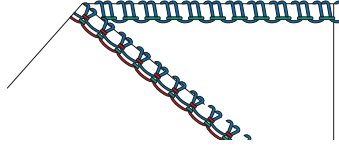
Номер строчки	Название строчки	Вид стежка
№ 14	2-х ниточный широкий оверлочный шов (LN)	
№ 15	2-ниточный узкий оверлочный шов (RN)	
№ 30	3-х ниточный шов "пико"	

Шов

Швы прошивают как минимум два слоя ткани, которые как правило укладываются лицом к лицу и пришиваются друг к другу. При этом существует два разных вида швов.

- Закрытые швы
- Плоские швы

Закрытый шов

3-х или 4-х ниточные оверлочные строчки подходят для закрытых швов, которые обметывают и сшивают оба канта материала. Эти оверлочные швы выбирают чаще всего для деталей одежды из трикотажных материалов и для свободно покроенных деталей одежды из текстиля.

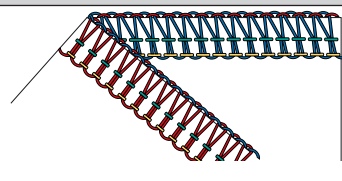
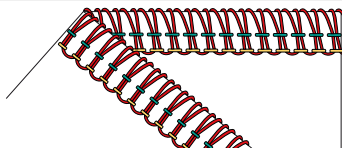
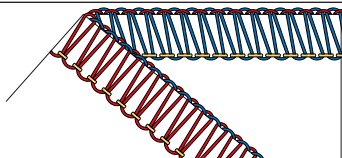
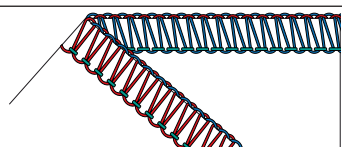
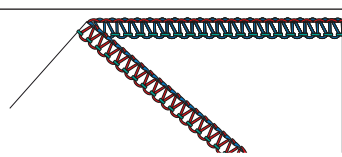
Номер строчки	Название строчки	Вид стежка
№ 1	4-х ниточный оверлочный шов с интегрированной предохранительной строчкой	
№ 2	3-х ниточная сверхэластичная строчка	
№ 3	3-х ниточный широкий оверлочный шов (LN)	
№ 4	3-ниточный узкий оверлочный шов (RN)	
№ 7	3-х ниточный ролевой шов	

Плоский шов

Плоский шов образует на поверхности шва петли, а на изнанке стежки.



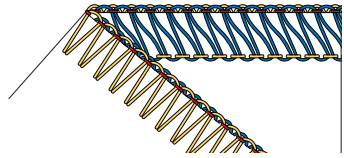
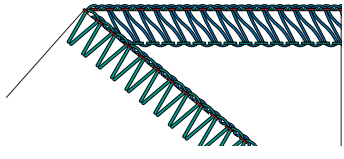
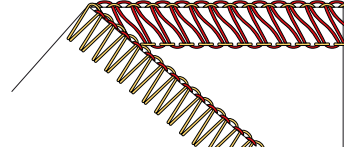
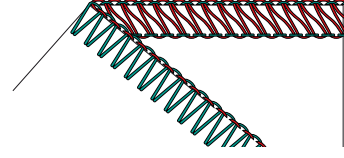









- > Выберите 2-х или 3-х ниточный плоский шов и заправьте машину нитками.
- > Стачайте два слоя (изнанкой на изнанку).
- > Оттяните оба слоя ткани друг от друга.
 - Сейчас оба канта материала лежат плоско друг на друге на ширине плоского шва.

Номер строчки	Название строчки	Вид стежка
№ 5	3-х ниточный широкий плоский шов (LN)	
№ 6	3-ниточный узкий плоский шов (RN)	
№ 11	2-х ниточный широкий плоский шов (LN)	
№ 12	2-ниточный узкий плоский шов (RN)	



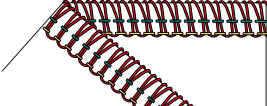

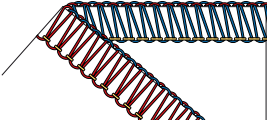
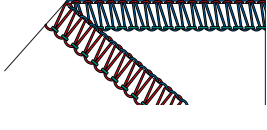
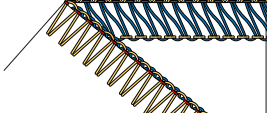
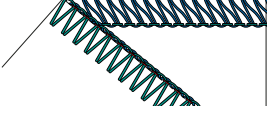
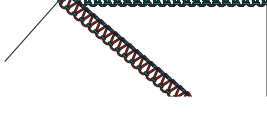
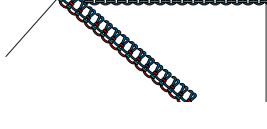
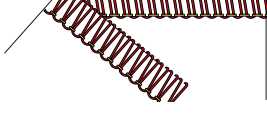













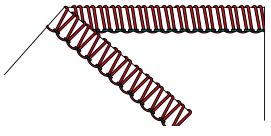

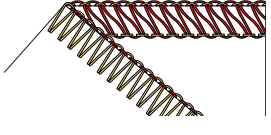
5.2 Таблица строчек

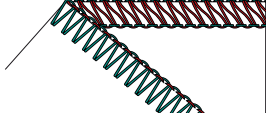
К данной инструкции по эксплуатации прилагается обзор строчек при всех необходимых базовых установках для каждого стежка. Эти базовые значения могут отличаться в зависимости из используемого материала.

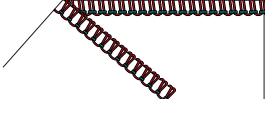
- > Уберите все ненужные иглы.
- > Установите микрорегулятор нитки mtс на значение «-».

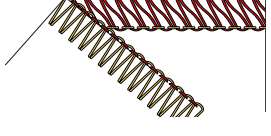
№	Название строчки	Вид стежка								
№ 1	4-х ниточный оверлочный шов с интегрированной предохранительной строчкой		4	4	4	4	6	N	2,5	1
№ 2	3-х ниточная сверхэластичная строчка		5	4		4	6	N	2,5	1
№ 3	3-х ниточный широкий оверлочный шов (LN)		4	—	4	4	6	N	2,5	1
№ 4	3-ниточный узкий оверлочный шов (RN)		—	4,5	4	4	6	N	2,5	1
№ 5	3-х ниточный широкий плоский шов (LN)		0	—	5	8	5,5	N	2,5	1
№ 6	3-ниточный узкий плоский шов (RN)		—	0	6,5	8	6	N	2,5	1
№ 7	3-х ниточный ролевой шов		—	4,5	5	4	6	R	1,5	1
№ 8	3-х ниточный подрубочный ролевой шов		—	4,5	5	7	5	R	1,5	1
№ 9	2-х ниточный широкий оверлочный окантовочный шов (LN)		3	—		3,5	6	N	2,5	1

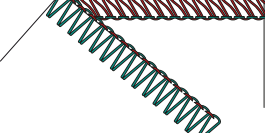
Выбор строчки

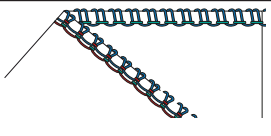
№	Название строчки	Вид стежка								
№ 10	2-ниточный узкий оверлочный окантовочный шов (RN)		—	5		4	6	N	2,5	1
№ 11	2-х ниточный широкий плоский шов (LN)		0,5	—		7	5,5	N	2,5	1
№ 12	2-ниточный узкий плоский шов (RN)		—	3		7,5	6	N	2,5	1
№ 13	2-х ниточный подрубочный ролевой шов		—	5		4,5	5,5	R	1,5	1
№ 14	2-х ниточный широкий оверлочный шов (LN)		0,5	—		7	5,5	N	2,5	1
№ 15	2-ниточный узкий оверлочный шов (RN)		—	3		7,5	6	N	2,5	1
№ 30	3-х ниточный шов "пико"		—	4,5	4	5,5	5,5	R	3	1

6 Установки на машине

6.1 Установка ножа

Нож «включен/отключен»

Для лучшего обзора и доступа к области шитья, например, для заправки ниткой, можно опустить нож (отключен), а затем снова поднять его (включен). Нож опускается также в том случае, когда в швейном проекте уже имеется аккуратный срезанный край и нужно лишь обметать кромку. Но лучшие результаты шитья получаются при обрезке края и обметывании кромки в ходе одной рабочей операции.

ВНИМАНИЕ

Отсутствующая вставка для защитного покрытия ножей или для плоского шва во время шитья

Повреждение пальцев при движении ножа или петлителя.

Перед каждым шитьем проверьте установленные вставки для защитного покрытия ножей или для плоского шва.

Нож в положении «отключен» (опущен)

- > Откройте крышку нитевдевателя.
- > Вытяните нож из игольной пластины как можно дальше, а затем опустите его вперед до защелкивания.

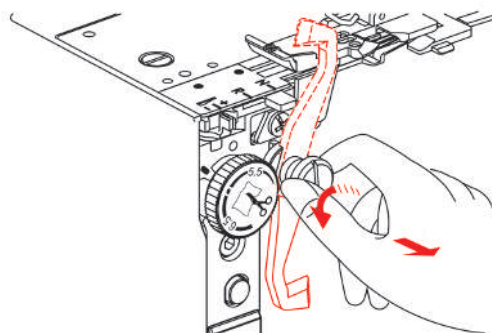

- > Закройте крышку нитевдевателя.

Нож в положении «включен» (поднят)

- > Откройте крышку нитевдевателя.
- > Вытяните нож из игольной пластины как можно дальше, а затем поднимите его назад до защелкивания.

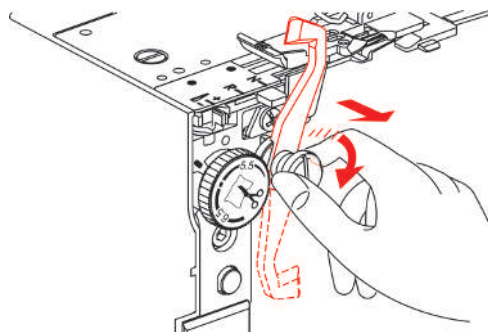

- > Закройте крышку нитевдевателя.

Регулировка ширины обрезки



Через позицию ножа можно устанавливать ширину обрезки между 5 и 7 мм. Цифры на шкале соответствуют эффективной ширине обрезки в мм от левой оверлочной иглы «LN» до срезанного края. К правой оверлочной игле установленное значение ширины обрезки уменьшается на 2 мм. Ширина обрезки напрямую влияет на ширину строчки. (См. стр. 52)

Если ширина обрезки изменяется, нож, язычок строчки и крышка нитевдевателя перемещаются в соответственном направлении.

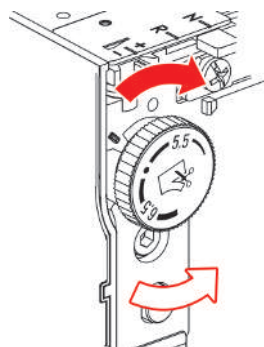

- > Чтобы увеличить ширину обрезки, вращайте регулятор выбора положения ножа вправо к более высокому значению.
- > Чтобы уменьшить ширину обрезки, вращайте регулятор выбора положения ножа влево к более низкому значению.

6.2 Установка/снятие крышки верхнего петлителя

Благодаря установке крышки верхнего петлителя верхний петлитель захватывает нитку нижнего петлителя и при этом охватывает весь кант ткани.

Предпосылка:

- Иглы находятся в самой верхней позиции.
 - Нитка верхнего петлителя снята.
 - Нитка нижнего петлителя находится под верхним петлителем.
- > Чтобы установить крышку верхнего петлителя, насадите ее конец над выпуклым местом верхнего петлителя и подвесьте острие крышки верхнего петлителя в ушко петлителя.

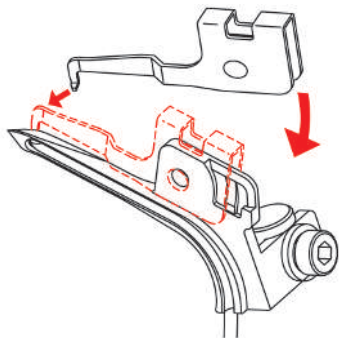

- > Чтобы установить крышку верхнего петлителя, поднимите ее конец вверх и снимите крючок из ушка петлителя.

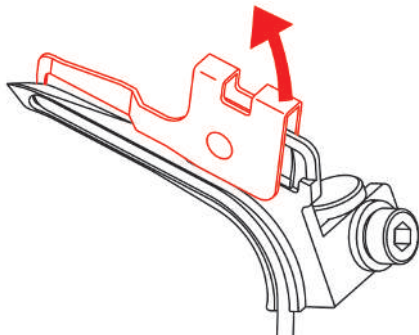

6.3 Рычаг для ролевого шва «N/R»

В зависимости от применения рычаг для ролевого шва нужно устанавливать на соответствующую позицию.

Установка оверлоков «N»

Во время выполнения оверлока нитка верхнего и нижнего петлителей укладывается вокруг язычка строчки и таким образом обеспечивает стабильное расстояние от петли до срезанного края. Если ниток у срезанного края слишком много или слишком мало, то это количество ниток можно откорректировать с помощью микрорегулятора нитки *mtc*. (См. стр. 47)

- > Переместите рычаг для ролевого шва на позицию «N».
- Оверлок активен.

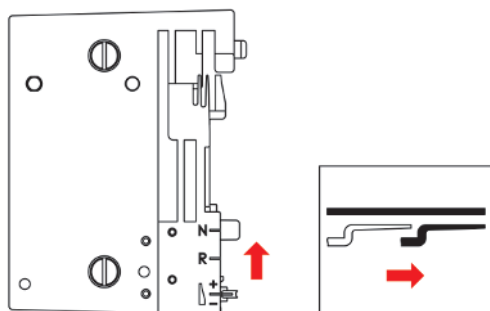

Установка ролевого шва «R»

При оттягивании назад язычка уменьшаются петли верхнего и нижнего петлителей, в результате чего срезанный край закручивается. Ролевые швы являются идеальными краями канта на легких материалах. Они особенно подходят для декоративных кантов на шальях, вечерних платьях, дамском белье, текстиле для дома, а также в качестве подкладочных швов.

- > Переместите рычаг для ролевого шва на позицию «R».

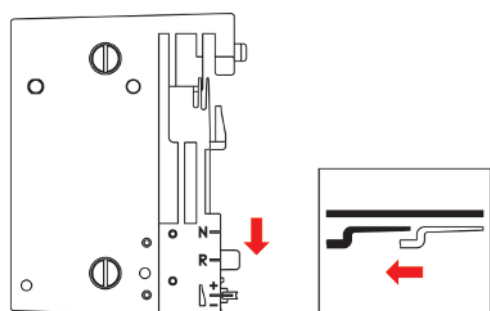

- Подрубка ролевым швом активна.
- Язычок оттянут назад.

6.4 Регулировка микро-контроля нити (mтс)

Регулировка микро-контроля нити (mтс) влияет на количество нитки петлителя вокруг срезанного края и может плавно регулироваться во время шитья. Благодаря этому качеству можно легко добиться хорошо сбалансированной строчки при любой заданной ширине обрезки.

Предпосылка:

- Натяжение нитки установлено правильно.
 - Позиция ножа установлена правильно.
 - Микрорегулятор нитки mтс установлен на «-».
 - Пробное шитье выполнено.
- > Чтобы увеличить петлю нитки петлителя на срезанном крае, перемещайте микрорегулятор нитки mтс во время шитья в направлении «+».

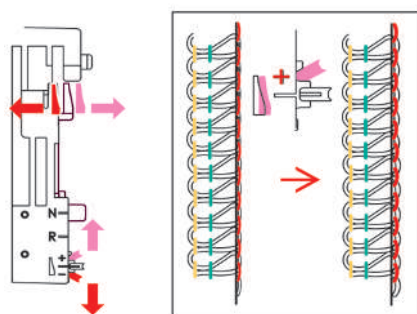

- > Чтобы уменьшить петлю нитки петлителя на срезанном крае, перемещайте микрорегулятор нитки mтс во время шитья в направлении «-».

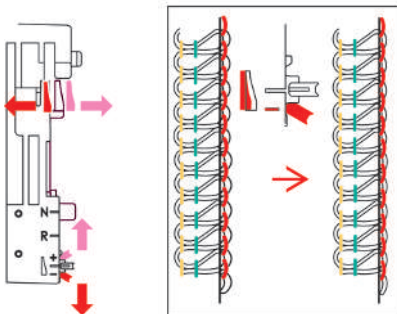

6.5 Регулировка прижима лапки

Прижим лапки машины в базовом значении установлен так, чтобы подходить для шитья тканей средней плотности. Большинству тканей не требуется регулировка прижима лапки. Однако бывают отдельные случаи, когда необходима регулировка, как например при шитье очень легких или плотных тканей.

	Экстравысокий
	Высокий
	Средневысокий
	Базовое значение
	Среднелегкий
	Легкий
	Экстралегкий

- > Для легких тканей уменьшите прижим лапки.
- > для плотных тканей увеличьте прижим лапки.
- > Чтобы установить оптимальный прижим лапки для швейного проекта, выполните пробное шитье.
- > Чтобы увеличить прижим лапки, установите регулятор прижима лапки на более высокое значение.
- > Чтобы уменьшить прижим лапки, установите регулятор прижима лапки на более низкое значение.

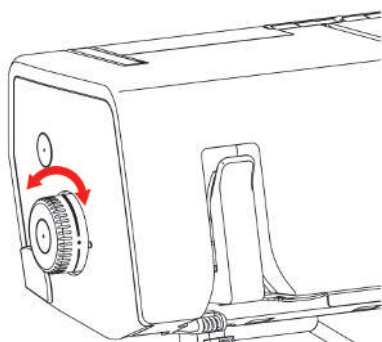

6.6 Настройка натяжения нитки

Натяжение нитки оказывает большое влияние на каждую нитку и на ее задачу в образовании строчки. В таблице строчек для каждого стежка дано базовое значение в качестве рекомендации. Эту рекомендацию можно оптимизировать для различных комбинаций ниток и ткани. (См. стр. 64)

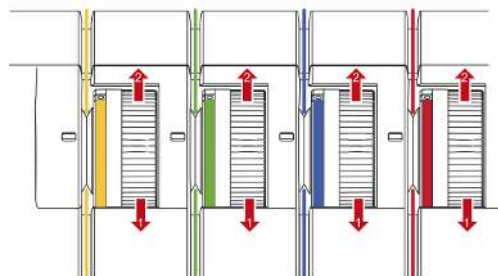

- > Чтобы ослабить натяжение нитки, вращайте регулятор натяжения соответствующей нитки к более низкому значению.
- > Чтобы усилить натяжение нитки, вращайте регулятор натяжения соответствующей нитки к более высокому значению.

6.7 Регулировка дифференциальной подачи

Дифференциальная подача предотвращает нежелательную извитость или волнистость шва на трикотажных или эластичных материалах, а также не дает сместиться слоям ткани. Установленные значения описывают отношение переднего транспортера к заднему. При базовом значении 1 оба транспортера движутся с одинаковой скоростью.

- > Измените соотношение обоих транспортеров с помощью регулировки дифференциальной подачи.

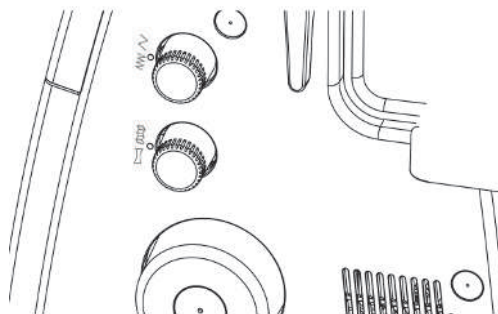

Установленное значение	Ткань	Результат
2	Легкие, мягкие ткани	собрывание, складки, присборенный шов
1,5	Джерси, пуловеры, трикотаж	недопущение легкой извитости, волнистости шва
1	Тканые трикотажные материалы и тканые материалы средней плотности	Базовое значение
0,6	Легкий нейлоновый трикотаж, плотно тканые материалы, подкладочный материал, сатин	недопущение растягивания, извитости шва

Базовое значение «1»

На машине с базовым значением 1 при почти всех применениях получается оптимальный результат шитья. Дифференциальный транспортер с базовой установкой 1 для плоских и равномерных швов.

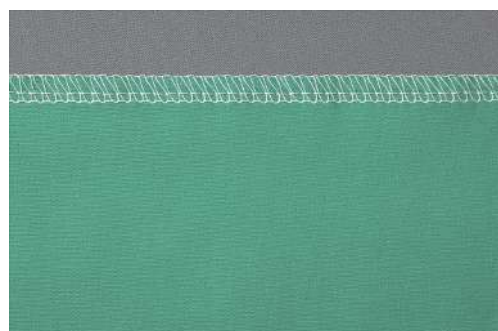
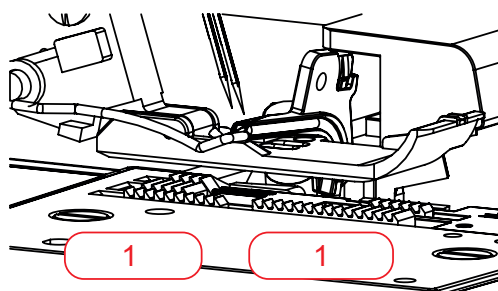

Сосбаривание/остановка «1,5 – 2»

При установленном значении 1,5 – 2 передний транспортер (2) проходит более длинный путь, чем задний (1).

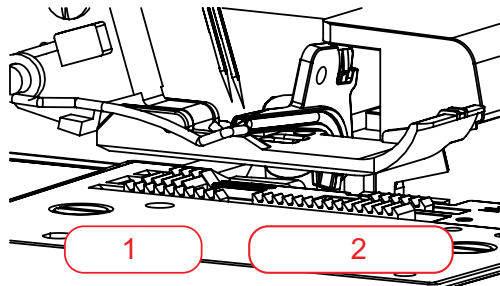

Сосбаривание

- > Чтобы намеренно получить сборки, увеличьте значение дифференциальной подачи между 1,5 и 2. Более длинные стежки увеличивают эффект сосбаривания.



Остановка

- > Чтобы избежать волнистости шва увеличьте значение дифференциальной подачи между 1 и 2.



Растягивание «0,6»

Передний транспортер (0,6) проходит более короткий путь, чем задний (1). Материал растягивается под лапкой и помогает уменьшить извитость шва. Эту установку можно также использовать, чтобы намеренно растягивать материал.

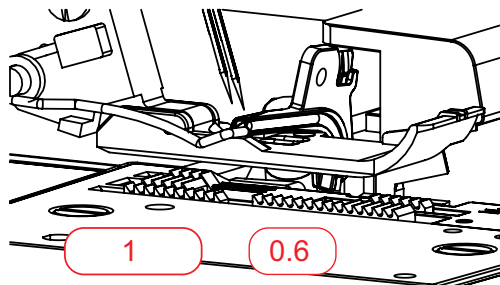

- > Чтобы избежать извитости шва, уменьшите значение дифференциальной подачи на значение между 0,6 и 1.



6.8 Регулировка длины стежка

Длину стежка можно плавно переставлять во время шитья между 1,0 и 5,0.



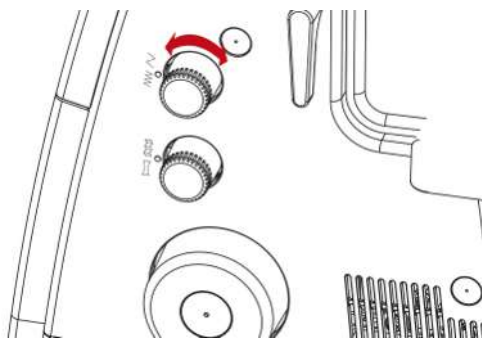





- > Чтобы удлинить стежок, установите регулятор длины стежка на более высокое значение.
- > Чтобы укоротить стежок, установите регулятор длины стежка на более низкое значение.

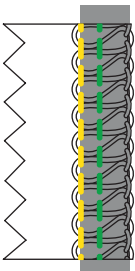
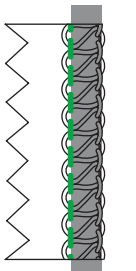
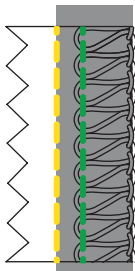
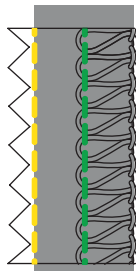

6.9 Установка ширины строчки

Ширину строчки можно устанавливать двумя разными способами.

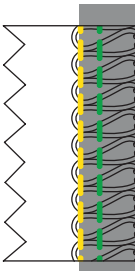
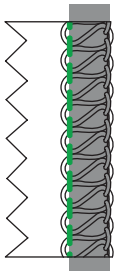
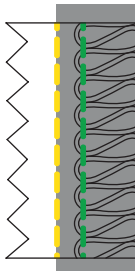
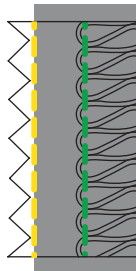
- Позиция иглы
- Позиция ножа

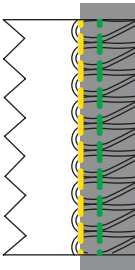
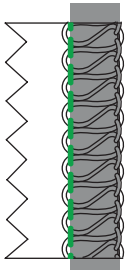
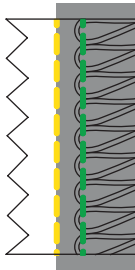
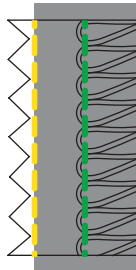
Позиция ножа	Позиция иглы к срезанному краю			
				
CW 5 	5 мм (13/64") 	3 мм (1/8") 	7,8 мм (5/16") 	10,6 мм (27/64") 
CW 6 	6 мм (15/64") 	4 мм (10/64") 	8,8 мм (11/32") 	11,6 мм (29/64") 
CW 7 	7 мм (17/64") 	5 мм (3/16") 	9,8 мм (3/8") 	12,6 мм (31/64") 

Изменение ширины строчки позицией иглы

Ширину строчки можно изменять на 2 мм выбором позиции иглы.

- > Чтобы выполнить широкий стежок, вставьте левую иглу.
- > Чтобы выполнить узкий стежок, вставьте правую иглу.

Изменение ширины строчки позицией ножа



Ширину строчки можно изменять, переставляя позицию ножа. Шкала регулятора позиции ножа указывает на расстояние в мм между левой оверлочной иглой (LN) и ножом. К правой оверлочной игле установленное значение шкалы уменьшается на 2 мм. Это означает, что при ширине обрезки в 6 мм и при установленной правой оверлочной игле будет сшита строчка шириной в 4 мм.

- > Чтобы настроить ширину строчки, установите регулятор позиции ножа между 5 и 7 мм. (См. стр. 44)

7 Вдевание нитки

Последовательность заправки нити важна для правильной вязки стежков.

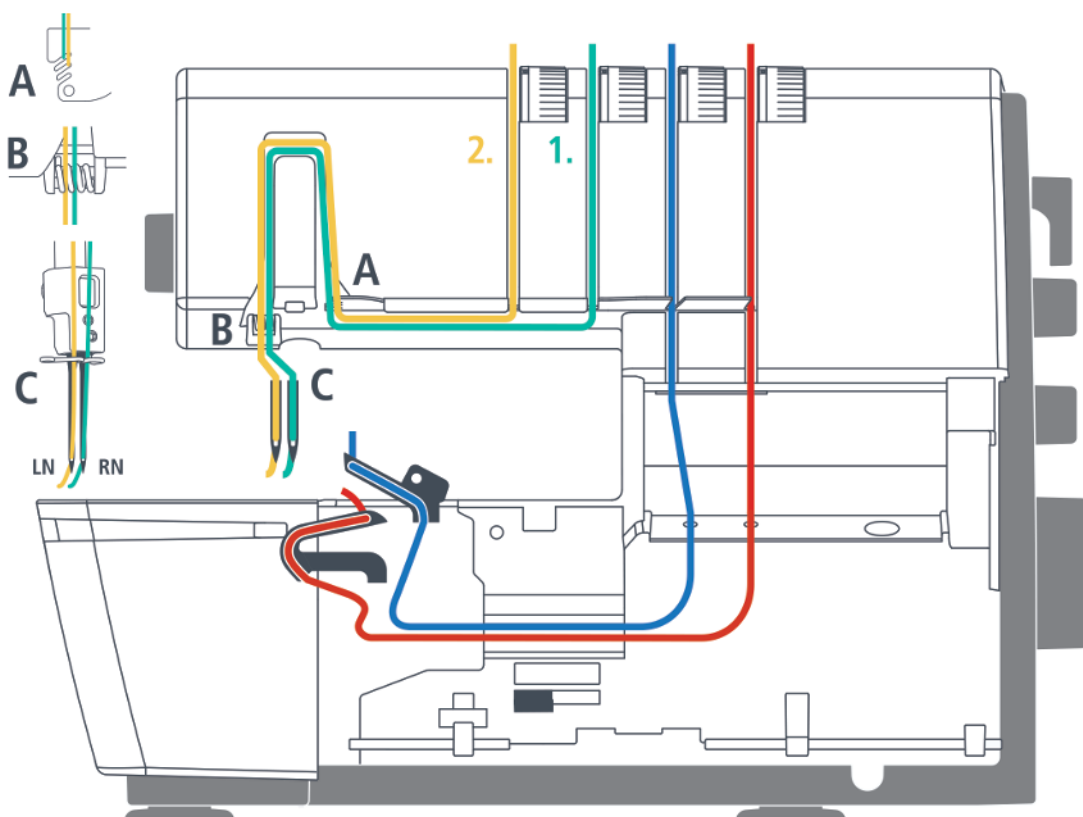

7.1 Подготовка заправки ниток

Перед заправкой ниток необходимо убедиться в том, что машина установлена для нужной строчки.

На этой машине имеются цветные маркировки хода заправки ниток. Заправка нитки будет выполнена правильно, если следовать цветным маркировкам.

Предпосылка:

- Нитенаправитель полностью вытянут.
 - Иглы находятся в самой верхней позиции.
 - Все нитки и иглы, не нужные для выбранной строчки, удалены.
- > Поднимите лапку.
- Натяжение ниток ослаблено и нитку можно вкладывать без сопротивления.
- > Насадите катушку на соответствующий стержень катушкодержателя.
- > Заведите нитку сзади через нитенаправитель.

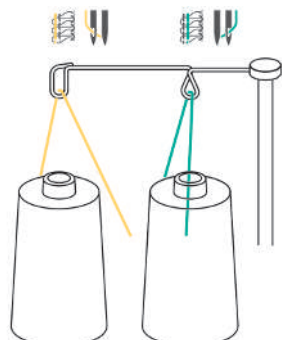

- > Введите нитку в фиксатор под регулятор предварительного натяжения нити.

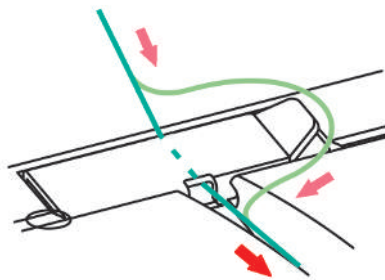

- > Проведите нитку в направлении стрелки между нитенатяжными шайбами.

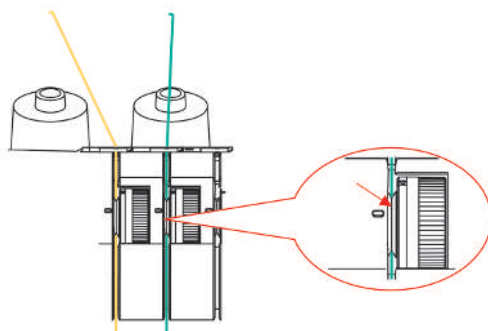

7.2 Заправка игольных нитей

Подробная информация имеется в таблице строчек.

Заправка левой оверлочной игольной нитки LN/желтый

- Ход заправки левой игольной нитки маркирован желтым цветом.

Предпосылка:

- Заправка нитки подготовлена.
- > Протяните нитку под нитенаправителем влево и вверх сквозь заднее отверстие нитенаправляющего пальца.

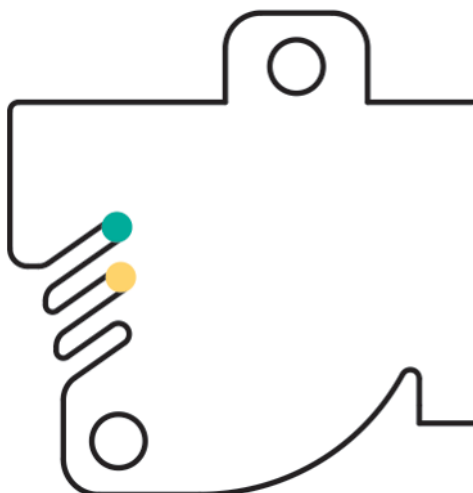

- > Уложите нитку вдоль цветной маркировки над крышкой нитепритягивателя и протяните ее в направлении иглы.

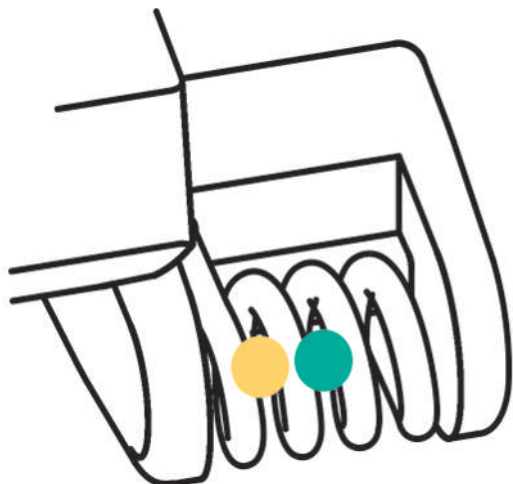

- > Вложите нитку в левый нитенаправитель на головке.
- > Заправьте нитку в левый нитенаправитель у иглодержателя.

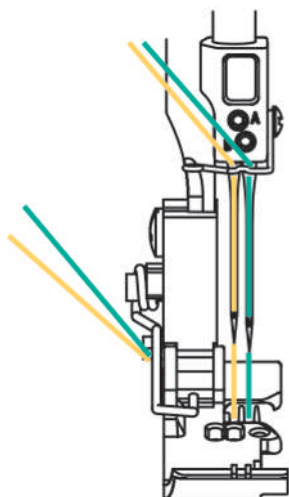

- > Заправьте левую оверлочную иглу (LN) ниткой.
- > Уложите нитку под лапку слева назад.

Заправка правой оверлочной игольной нитки RN/зеленый

- Ход заправки правой игольной нитки маркирован зеленым цветом.

Предпосылка:

- Заправка нитки подготовлена.
- Левая игольная нитка заправлена.
- > Протяните нитку под нитенаправителем влево и вверх сквозь среднее отверстие нитенаправляющего пальца.

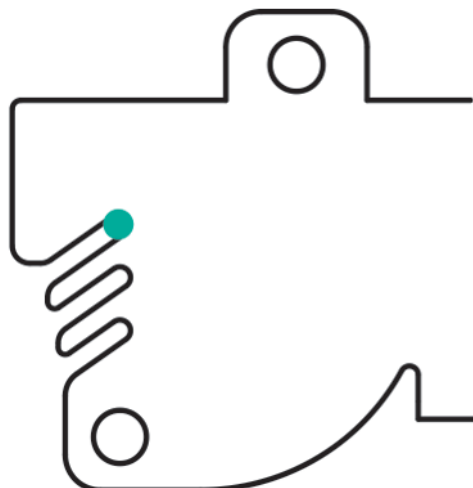

- > Уложите нитку вдоль цветной маркировки над крышкой нитепротягивателя иглы и протяните ее в направлении иглы.

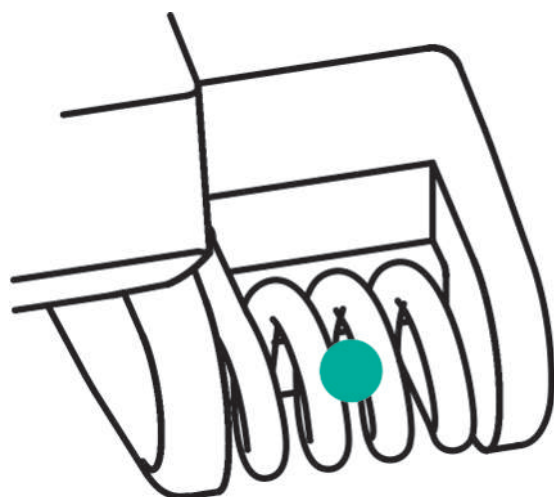

- > Вложите нитку в правый нитенаправитель на головке.
- > Заправьте нитку в правый нитенаправитель у иглодержателя.

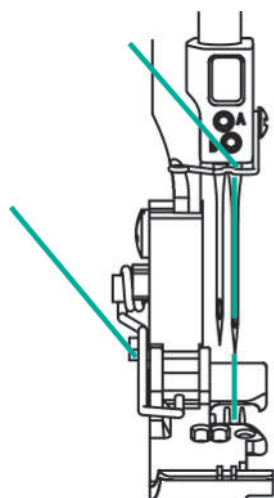

- > Заправьте правую оверлочную иглу (RN).
- > Уложите нитку под лапку слева назад.

7.3 Заправка нитей петлителя

Для образования строчки необходима хотя бы одна нитка петлителя.

ВНИМАНИЕ

Повреждение из-за многослойных или парафинированных ниток

Многослойные или парафинированные нитки могут потерять часть своего слоя в трубках пневмозаправки, что приведет к длительной закупорке труб. Необходимо исправить у специалиста bernette.

Подробная информация имеется в таблице строчек.

Использование пневмозаправки

Предпосылка:

- Заправка нитки подготовлена.
 - Крышка нитевдевателя открыта.
- > Установите соединение пневмозаправки в левую позицию.

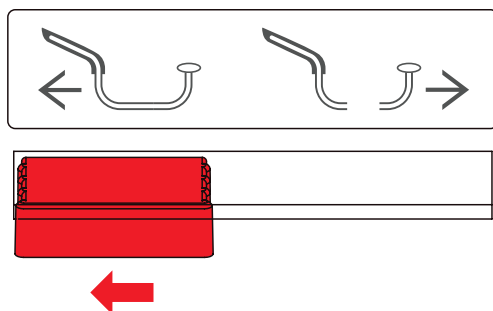

- > Медленно вращайте маховик против часовой стрелки до тех пор, пока не соединятся трубки пневмозаправки.

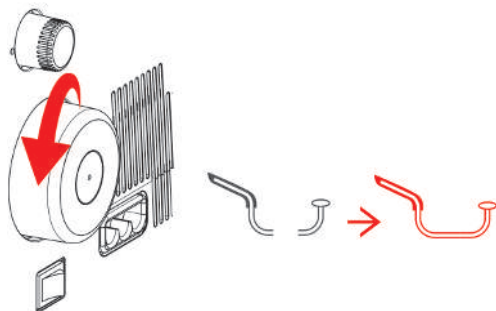

- > Проведите нитку через нитенаправитель.

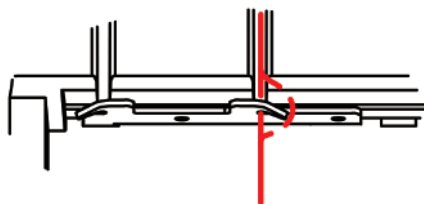

- > Подтягивайте резервные нитки примерно на 56 см, чтобы нитка могла полностью втянуться через трубки пневмозаправки.
- > Вложите конец нитки примерно 1,2 см в соответствующую насадку пневмозаправки.

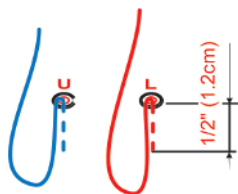

- > Нажмите кнопку пневмозаправки и держите ее нажатой.

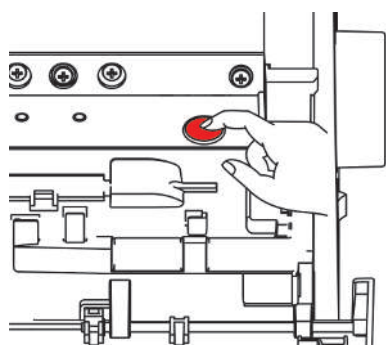

- Начинается затягивание стежка.
 - Нитка петлителя устремится через трубки пневмозаправки и выйдет у носика петлителя.
- > Как только нитка выйдет у ушка петлителя, отпустите кнопку пневмозаправки.

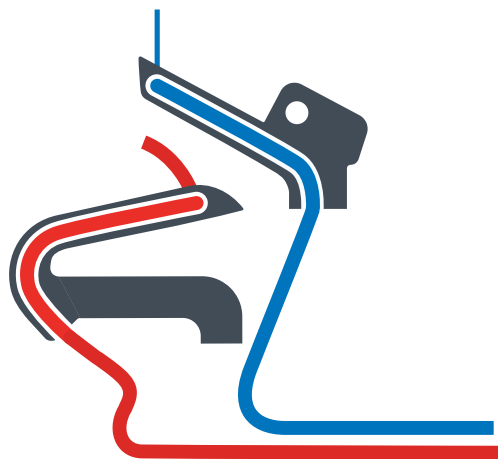

- > Уложите нитку петлителя под лапку влево назад.

- > Установите соединение пневмозаправки в правую позицию.

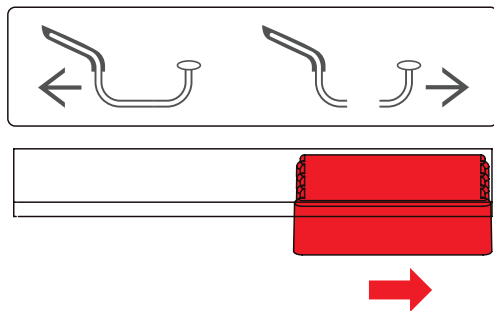

- > Закройте крышку нитевдевателя.

Заправка ниток петлителя с вспомогательной ниткой

Использование вспомогательной нитки имеет смысл, если нитка петлителя не может быть автоматически заправлена устройством пневмозаправки.

Предпосылка:

- (См. стр. 54)
- > Откройте крышку нитевдевателя.
- > Установите соединение пневмозаправки в «левую позицию».
- > Подготовьте вспомогательные нитки длиной примерно 60 см.
- > Сложите вспомогательную нитку пополам, удерживайте конец петли, а концы вложите в соответствующую насадку пневмозаправки.
- > Стартуйте процесс заправки до тех пор, пока из ушка петлителя не появятся концы вспомогательной нитки.
- > Проведите конец нитки примерно на 20 см через петлю вспомогательной нитки.
- > Затягивайте концы вспомогательной нитки до тех пор, пока нитка не вылезет из ушка петлителя.
- > Удалите вспомогательные нитки.
- > Уложите нитку петлителя под лапку влево назад.

Использование проволоки для вдевания нитки

Поставляемую в комплекте проволоку для вдевания нитки можно использовать как помощь при заправке нитки в случае, если пневмозаправка не функционирует. Проволока для вдевания нитки не рассчитана на длительное использование в качестве помощи при заправке или чистке.

ВНИМАНИЕ

Повреждение из-за ненадлежащего использования проволоки для вдевания нитки

Трубки пневмозаправки могут быть повреждены. Необходимо исправить у специалиста bernette.

- > Вводите и протягивайте проволоку для вдевания нитки только в направлении движения нитей.

Предпосылка:

- В соответственном воздушном канале нет ниток.
- «Подготовка заправки ниток». (См. стр. 54)
- > Откройте крышку нитевдевателя.
- > Протолкните концом проволоки без петли через соответствующую насадку пневмозаправки до его выхода из ушка петлителя.

- > Уложите нужную нитку сквозь петлю проволоки для вдевания нитки.

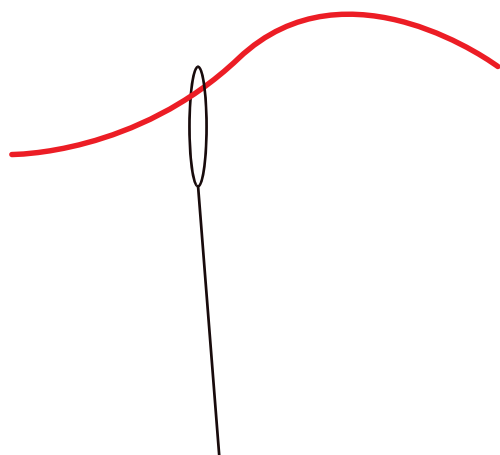

- > Подтягивайте конец проволоки для вдевания нитки до тех пор, пока нитка петлителя не выйдет из его ушка.
- > Уложите нитку петлителя под лапку влево назад.
- > Закройте крышку нитевдевателя.

В случае неисправности пневмозаправки необходимо обратиться за помощью к специалисту.

7.4 Замена ниток

Завязывание узлом толстой нитки

Завязывание узлом двух концов нитки часто используется при замене игольных или шпульных ниток.

Область, завязанную узлом, желательно держать минимальной, чтобы можно было уменьшить трение.

ВНИМАНИЕ

Повреждение иглы узлами

Иглы могут согнуться. Согнутая игла влияет на вязку стежка.

- > Обрежьте узел перед игольным ушком и заправьте иглу ниткой.

- > Сделайте петлю из темной нитки.
- > Заведите розовый конец нитки снизу в темную петлю.
- > Проведите розовую нитку назад вокруг обеих темных ниток и сверху через петлю.

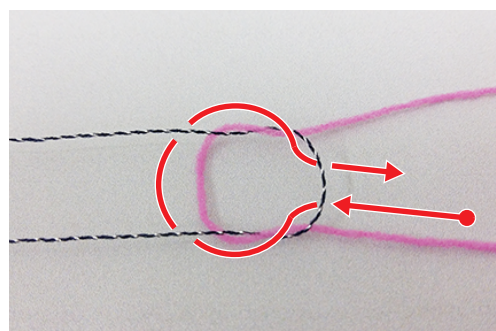

- > Удерживайте оба конца нитки и вытяните их в разные стороны.

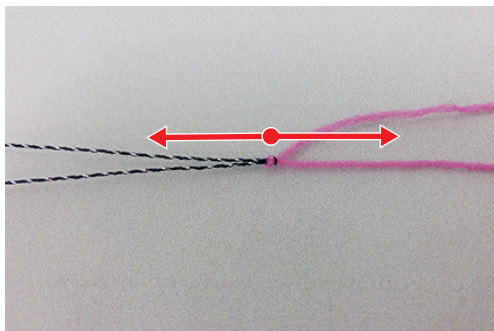

Замена верхней нитки

ВНИМАНИЕ

Повреждение иглы узлами

Иглы могут согнуться. Согнутая игла влияет на вязку стежка.

- > Обрежьте узел перед игольным ушком и заправьте иглу ниткой.
- > Обрежьте нитку над катушкой.
- > Заправленную нитку завяжите узлом с новой ниткой.

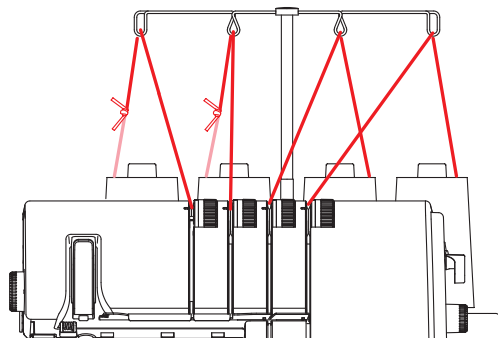

- > Затягивайте заправленную нитку через иглу до тех пор, пока новая завязанная узлом нитка не окажется перед игольным ушком.
- > Обрежьте новую нитку за узлом.

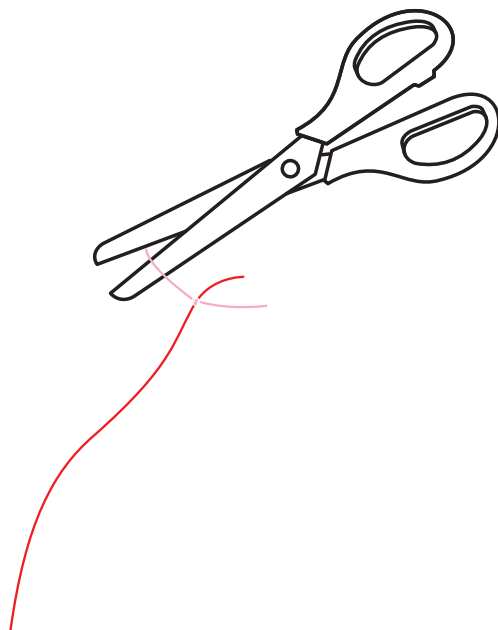

- > Удалите остаток нитки из игольного ушка.
- > Заправьте ниткой игольное ушко.
- > Уложите нитку влево под лапку.

Замена ниток петлителя

- > Обрежьте нитку над катушкой.
- > Замените катушку.
- > Заправленную нитку петлителя завяжите узлом с новой ниткой.

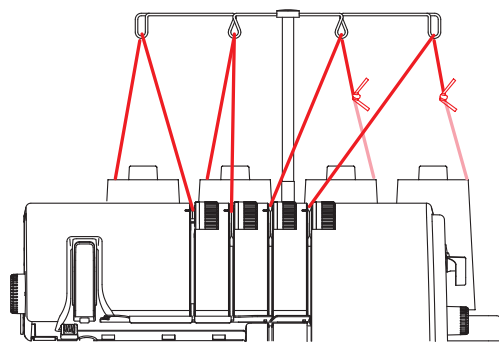

- > Тяните концы нитки у ушка петлителя до тех пор, пока не покажется узел.
- > Обрежьте новую нитку за узлом.
- > Уложите нитки влево под лапку.

8 Пробное шитье

Чтобы определить наилучшую установку, необходимо выполнить пробное шитье на остатке материала, выбранного для швейного проекта.

Базовые значения для строчек являются рекомендациями, подходящими для большинства применений. В зависимости от результата пробного шитья можно изменить точные настройки для улучшения строчки после выполнения пробного шитья.

8.1 Выполнение пробного шитья для оверлочной строчки

Предпосылка:

- Начало шитья выполняется.
- > Уложите материал под лапку перед ножом так, чтобы обрезался нужный припуск на шов.
- > Нажмите на пусковую педаль и медленно начинайте шить. При этом слегка подталкивайте материал, так как машина подает его автоматически.
- > Прошейте через край материала так, чтобы образовалась цепочка ниток.
- > Протяните цепочку ниток над нитеобрезателем.
- > Оцените пробное шитье и выполняйте необходимые установки до тех пор, пока установка строчки не станет соответствовать комбинации материала.

8.2 Совершенствование строчек

Совершенствование строчек нужно проводить систематически. В дальнейшем для каждого вида строчки будут выполняться рекомендации, совершенствующие вязку стежков благодаря целенаправленным изменениям установок машины.

- > Выполняйте действия шаг за шагом, начиная сверху.
- > В первую очередь ослабьте натяжение нитки, прежде чем начать увеличивать натяжение.
- > Изменяйте натяжение нитки на половину или на целое значение.
- > Выполните пробное шитье.

4-/3-х ниточный оверлочный шов

При сбалансированной структуре стежка нитки петлителя переплетаются (синяя/красная) на канте материала.

Игольные нитки (зеленая/желтая) можно распознать на лицевой стороне стежка как прямые линии, а на изнаночной стороне как точки.

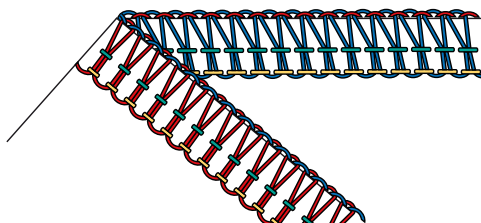

Вид стежка	Устранение
Нитки петлителя переплетаются на изнанке материала.	<ul style="list-style-type: none"> > Ослабьте натяжение нитки нижнего петлителя (красная). > Увеличьте натяжение нитки верхнего петлителя (синяя).
Нитки петлителя переплетаются на лицевой стороне материала.	<ul style="list-style-type: none"> > Ослабьте натяжение нитки верхнего петлителя (синяя). > Увеличьте натяжение нитки нижнего петлителя (красная).
Левая игольная нитка образует петли на изнанке материала.	<ul style="list-style-type: none"> > Увеличьте натяжение нитки левой иглы (желтая). > Ослабьте натяжение нитки нижнего петлителя (красная).
Правая игольная нитка образует петли на изнанке материала.	<ul style="list-style-type: none"> > Увеличьте натяжение нитки правой иглы (зеленая).
Кант материала закручивается.	<ul style="list-style-type: none"> > Ослабьте натяжение нитки верхнего петлителя (синяя). > Ослабьте натяжение нитки нижнего петлителя (красная). > Увеличьте микро-контроль нити (mtc). > Уменьшите ширину обрезки «CW». > Проверьте позицию рычага ролевого шва «N».
Шов собаривается.	<ul style="list-style-type: none"> > Ослабьте натяжение нитки левой иглы (желтая). > Ослабьте натяжение нитки правой иглы (зеленая). > Установите дифференциальный транспортер между 1 и 0,6 (растягивание). > Уменьшите длину стежка «SL».

Табл. 1: Совершенствование строчки: 4-/3-х ниточный оверлочный шов

3-х ниточный ролевой шов

При сбалансированной структуре стежка нитки петлителя переплетаются (синяя/красная) на канте материала.

Игольную нитку (зеленую) можно распознать на верхней стороне строчки как прямую линию, а на нижней стороне строчки как точки.

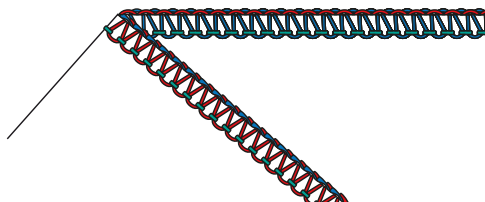

Вид стежка	Устранение
Нитки петлителя переплетаются на изнанке материала.	<ul style="list-style-type: none"> > Ослабьте натяжение нитки нижнего петлителя (красная). > Увеличьте натяжение нитки верхнего петлителя (синяя).
Нитки петлителя переплетаются на лицевой стороне материала.	<ul style="list-style-type: none"> > Ослабьте натяжение нитки верхнего петлителя (синяя). > Увеличьте натяжение нитки нижнего петлителя (красная).
Правая игольная нитка образует петли на изнанке материала.	<ul style="list-style-type: none"> > Увеличьте натяжение нитки правой иглы (зеленая).
Кант материала недостаточно закручивается.	<ul style="list-style-type: none"> > Увеличьте натяжение нитки верхнего петлителя (синяя). > Увеличьте натяжение нитки нижнего петлителя (красная). > Увеличьте ширину разреза «CW». > Уменьшите длину стежка «SL». > Проверьте позицию рычага ролевого шва «R».

Табл. 2: Совершенствование строчки: 3-х ниточный ролевой шов

3-х ниточный супер стрейч / 2-х ниточный оверлочный окантовочный шов

При сбалансированной структуре стежка нитка петлителя (красная) переплетает срезанный край.

Игольные нитки (зеленая/желтая) можно распознать на верхней стороне строчки как прямые линии, а на нижней стороне строчки как точки.



Эластичность 3-х ниточного супер стрейча можно увеличить укорачиванием длины стежка или ослаблением натяжения игольной нитки в зависимости от материала и применения.

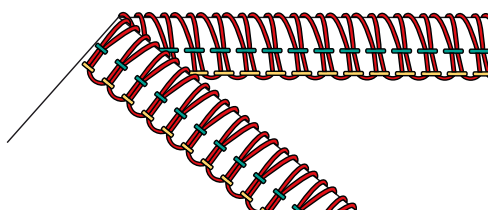

Вид стежка	Устранение
Нитка петлителя переплетает кайму материала слишком слабо.	<ul style="list-style-type: none"> > Увеличьте натяжение нитки нижнего петлителя (красная). > Уменьшите микро-контроль нити (mtc).
Нитка петлителя переплетает кайму материала слишком сильно.	<ul style="list-style-type: none"> > Ослабьте натяжение нитки нижнего петлителя (красная). > Увеличьте микро-контроль нити (mtc). > Уменьшите ширину обрезки «CW». > Проверьте позицию рычага ролевого шва «N».
Игольная нитка образует петли на изнанке материала.	<ul style="list-style-type: none"> > Увеличьте натяжение игольной нитки (желтая, зеленая). > Ослабьте натяжение нитки нижнего петлителя (красная).
Кайма материала образует туннель или закручивается.	<ul style="list-style-type: none"> > Ослабьте натяжения нитки нижнего петлителя (красная). > Увеличьте микро-контроль нити (mtc). > Уменьшите ширину обрезки «CW». > Проверьте позицию рычага ролевого шва «N».
Шов собаривается.	<ul style="list-style-type: none"> > Ослабьте натяжение нитки левой иглы (желтая). > Ослабьте натяжение нитки правой иглы (зеленая). > Установите дифференциальный транспортер между 1 и 0,6 (растягивание). > Уменьшите длину стежка «SL».

Табл. 3: Совершенствование строчки: 3-х ниточный супер стрейч / 2-х ниточный оверлочный окантовочный шов

3-х НИТОЧНЫЙ ПЛОСКИЙ ШОВ

При сбалансированном формате стежка нитка верхнего петлителя (синяя) лежит на лицевой стороне стежка перед проколом иглой к кайме.

Нитка нижнего петлителя (красная) лежит прямо по ходу каймы.

Верхняя нить (желтая или зеленая) образует форму «V» на изнаночной стороне стежка перед проколом иглой к кайме.

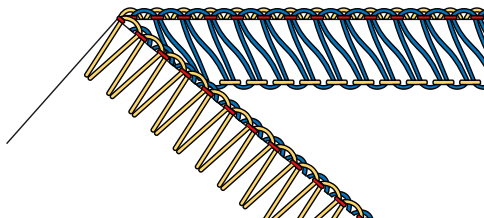

Вид стежка	Устранение
Нитка верхнего петлителя перекрывает кайму к изнанке материала.	<ul style="list-style-type: none"> > Ослабьте натяжение игольной нитки (желтая или зеленая). > Увеличьте натяжение нитки верхнего петлителя (синяя).
Нитка верхнего петлителя не доходит до каймы.	<ul style="list-style-type: none"> > Увеличьте натяжение игольной нитки (желтая или зеленая). > Ослабьте натяжение нитки верхнего петлителя (синяя).
Нитка нижнего петлителя не лежит прямо по ходу каймы.	<ul style="list-style-type: none"> > Увеличьте натяжение нитки нижнего петлителя (красная). > Ослабьте натяжение игольной нитки (желтая или зеленая). > Ослабьте натяжение нитки верхнего петлителя (синяя).
Шов собаривается, нитка нижнего петлителя натянута слишком сильно.	<ul style="list-style-type: none"> > Ослабьте натяжение нитки нижнего петлителя (красная).
Игольная нитка не доходит до каймы.	<ul style="list-style-type: none"> > Ослабьте натяжение игольной нитки (желтая или зеленая). > Увеличьте натяжение нитки верхнего петлителя (синяя).
Игольная нитка перекрывает кайму к лицевой стороне материала.	<ul style="list-style-type: none"> > Увеличьте натяжение игольной нитки (желтая или зеленая). > Ослабьте натяжение нитки верхнего петлителя (синяя).

Вид стежка	Устранение
Кант материала закручивается.	<ul style="list-style-type: none"> > Ослабьте натяжение игольной нитки (желтая или зеленая). > Ослабьте натяжение нитки верхнего петлителя (синяя). > Увеличьте микро-контроль нити mtc. > Уменьшите ширину обрезки «CW». > Проверьте позицию рычага ролевого шва «N».

Табл. 4: Совершенствование строчки: 3-х ниточный плоский шов

3-х ниточный ролевой подшивочный шов / 3-х ниточная строчка "пико"

При сбалансированной структуре стежка нитка верхнего петлителя (синяя) переплетает срезанный край.

Нитка нижнего петлителя (красная) лежит прямо по ходу игольной нитки на изнаночной стороне стежка.

Игольную нитку (зеленую) можно распознать на лицевой стороне стежка как прямую линию, а на изнаночной стороне как точки.

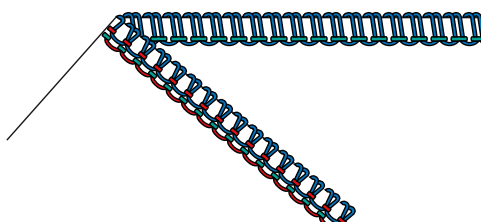

Вид стежка	Устранение
Нитка верхнего петлителя переплетает кайму материала слишком слабо.	<ul style="list-style-type: none"> > Увеличьте натяжение нитки верхнего петлителя (синяя). > Увеличьте ширину разреза «CW». > Уменьшите длину стежка «SL».
Кант материала недостаточно закручивается.	<ul style="list-style-type: none"> > Увеличьте ширину разреза «CW». > Увеличьте натяжение нитки верхнего петлителя (синяя). > Увеличьте длину стежка «SL».
Нитка верхнего петлителя переплетает кайму материала слишком сильно.	<ul style="list-style-type: none"> > Ослабьте натяжение нитки верхнего петлителя (синяя). > Уменьшите длину стежка «SL».
Нитка нижнего петлителя не лежит прямо по ходу игольной нитки.	<ul style="list-style-type: none"> > Увеличьте натяжение нитки нижнего петлителя (красная). > Увеличьте натяжение нитки правой иглы (зеленая).
Шов собаривается, нитка нижнего петлителя натянута слишком сильно.	<ul style="list-style-type: none"> > Ослабьте натяжение нитки нижнего петлителя (красная).
Игольная нитка образует петли на изнанке материала.	<ul style="list-style-type: none"> > Увеличьте натяжение нитки правой иглы (зеленая).

Вид стежка	Устранение
Шов собаривается.	<ul style="list-style-type: none"> > Ослабьте натяжения нитки нижнего петлителя (красная). > Установите дифференциальный транспортер между 1 и 0,6 (растягивание). > Ослабьте натяжение нитки правой иглы (зеленая). > Укоротите длину стежка «SL».

Табл. 5: Совершенствование строчки: 3-х ниточный ролевой подшивочный шов / 3-х ниточная строчка "пико"

2-х ниточный подрубочный ролевой шов

При сбалансированной структуре стежка нитка нижнего петлителя (красная) переплетает срезанный край. Игольную нитку (зеленую) можно распознать на лицевой стороне стежка как прямую линию, а на изнаночной стороне как точки.

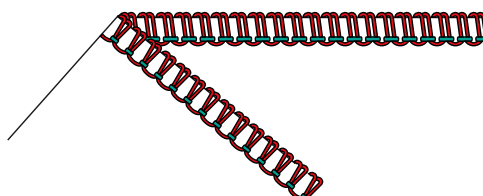

Вид стежка	Устранение
Нитка петлителя переплетает кайму материала слишком слабо.	<ul style="list-style-type: none"> > Увеличьте натяжение нитки нижнего петлителя (красная).
Нитка петлителя переплетает кайму материала слишком сильно.	<ul style="list-style-type: none"> > Ослабьте натяжение нитки нижнего петлителя (красная). > Уменьшите ширину обрезки «CW».
Кант материала недостаточно закручивается.	<ul style="list-style-type: none"> > Увеличьте ширину разреза «CW». > Увеличьте длину стежка «SL». > Увеличьте натяжение нитки нижнего петлителя (красная).
Игольная нитка образует петли на изнанке материала.	<ul style="list-style-type: none"> > Увеличьте натяжение нитки правой иглы (зеленая).
Шов собаривается.	<ul style="list-style-type: none"> > Ослабьте натяжение нитки правой иглы (зеленая). > Установите дифференциальный транспортер между 1 и 0,6 (растягивание). > Уменьшите длину стежка «SL».

Табл. 6: Совершенствование строчки: 2-х ниточный подрубочный ролевой шов

2-х ниточный плоский шов / 2-х ниточный оверлочный шов

При сбалансированном формате стежка нитка нижнего петлителя (красная) лежит на лицевой стороне стежка перед проколом иглой к кайме.

Верхняя нить (желтая или зеленая) образует форму «V» на изнаночной стороне стежка перед проколом иглой к кайме.

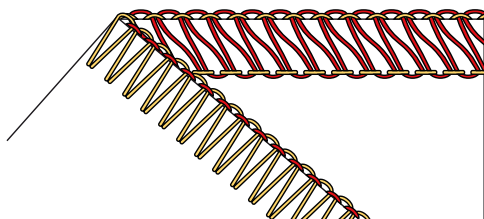

Вид стежка	Устранение
Нитка нижнего петлителя перекрывает кайму к изнанке материала.	<ul style="list-style-type: none"> > Увеличьте натяжение нитки нижнего петлителя (красная). > Ослабьте натяжение игольной нитки (желтая или зеленая).
Нитка нижнего петлителя не доходит до каймы.	<ul style="list-style-type: none"> > Ослабьте натяжение нитки нижнего петлителя (красная). > Увеличьте натяжение игольной нитки (желтая или зеленая).
Игольная нитка не доходит до каймы.	<ul style="list-style-type: none"> > Увеличьте натяжение нитки нижнего петлителя (красная). > Ослабьте натяжение игольной нитки (желтая или зеленая).
Игольная нитка перекрывает кайму к лицевой стороне материала.	<ul style="list-style-type: none"> > Ослабьте натяжение нитки нижнего петлителя (красная). > Увеличьте натяжение игольной нитки (желтая или зеленая).
Кайма материала образует туннель или закручивается.	<ul style="list-style-type: none"> > Увеличьте микро-контроль нити (mtc). > Уменьшите ширину обрезки «CW». > Уменьшите длину стежка «SL». > Проверьте позицию рычага ролевого шва «N».

Табл. 7: Совершенствование строчки: 2-х ниточный плоский шов / 2-х ниточный оверлочный шов

9 Практичный оверлок

В этой главе описаны самые важные методы для успешного выполнения швейного проекта. Дополнительные способы шитья описаны в руководстве для оверлока BERNINA, которое можно приобрести в специализированных магазинах.

9.1 Закрепление оверлочной строчки

Закрепление строчек особенно важно, если они не начинаются или заканчиваются другими швами или подгибкой низа. Строчки закреплены, если они прошиты.

Вшивание цепочки нитей оверлочного шва в начале шва

- > Образуется цепочка нитей длиной 5 - 8 см.
- > Уложите ткань под лапкой и выполните один стежок в ткани.
- > Опустите иглы.
- > Поднимите лапку.
- > Осторожно вытяните цепочку нитей вперед и уложите ее на линию шва.
- > Опустите лапку.
- > Прошейте примерно 4 см над цепочкой нитей.



Вшивание цепочки нитей оверлочного шва в конце шва

- > Выполните один стежок в конце шва над каймой.
- > Поднимите иглы.
- > Поднимите лапку.
- > Слегка оттяните ткань назад.
- > Переверните ткань так, чтобы изнанка оказалась наверху.
- > Уложите ткань под лапку так, чтобы иглы при первом стежке прокалывали ткань.
- > Опустите лапку.
- > Прошейте шов примерно на 1,5 – 2,5 см и следите за тем, чтобы выступающий оверлочный шов не обрезался.
- > Прошейте шов до конца.



Закрепление цепочки нитей оверлочного шва

- > Прошейте конец цепочки нитей через конец шва примерно на 10 см.
- > Вытяните цепочку нитей через нитки петлителя с помощью большой иглы.



Завязывание узлом цепочки нитей оверлочного шва

Завязывание узлом цепочки нитей оверлочного шва это самый надежный метод для предотвращения открытия шва.

- > Завяжите цепочку нитей узлом в конце шва вплотную к ткани.

9.2 Распарывание оверлочного шва

Переплетение верхней и нижней ниток можно очень просто распутать.

- > Вытяните нитку правой оверлочной иглы (RN) с конца шва с помощью пинцета из цепочки нитей.



- > Вытяните верхнюю нитку из шва.



- > При очень длинных швах надрежьте нитку в строчке и вытягивайте ее по частям.
- > Таким же способом удалите нитку левой оверлочной иглы.
 - Нижние нитки лежат свободно вокруг каймы и легко удаляются.



9.3 Плоский шов

Плоский шов образует на поверхности шва петли, а на изнанке тугие стежки.

- > Настройте машину для 2-х или 3-х ниточного плоского шва.
- > Стачайте два слоя (изнанкой на изнанку).
- > Оттяните оба слоя ткани друг от друга.
 - Сейчас оба канта материала лежат плоско друг на друге на ширине плоского шва.

Узкий плоский шов

Узкий плоский шов получается при использовании правой оверлочной иглы (RN).

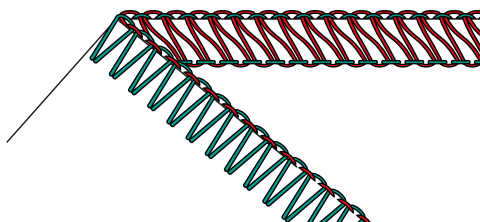

Широкий плоский шов

Широкий плоский шов получается при использовании левой оверлочной иглы (LN).

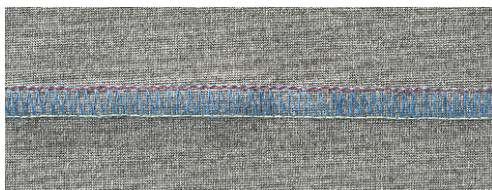
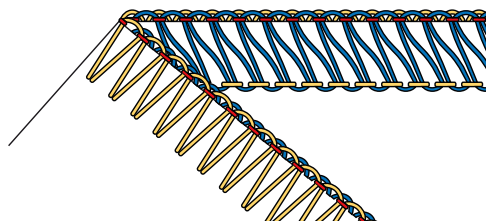

9.4 Сосбаривание

Сосбаривание это гофрирование или собирание в складки шва.

Увеличение значения дифференциальной подачи

- > Настройте машину для 4-х ниточного оверлочного шва.
- > Установите дифференциальный транспортер на «2».
- > Установите длину стежка на «4,5»
- > Шейте материал той стороной кверху, на которой Вы хотите собрать складки.
- > Прошейте через край материала.

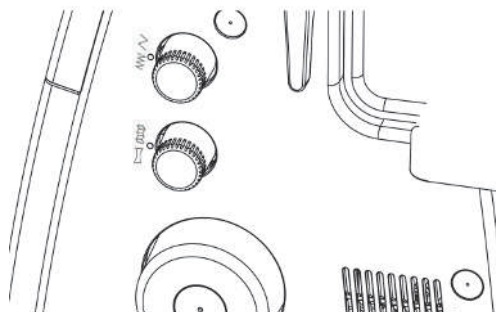

Вытягивание игольной нитки



Слегка отличающиеся по цвету верхние и нижние нитки облегчают отделение игольных ниток. Игольные нитки бывают как правило более короткие из цепочки ниток.

- > Настройте машину для 4-х ниточного оверлочного шва.
- > Установите дифференциальный транспортер на базовое значение.
- > Шейте материал той стороной кверху, на которой Вы хотите собрать складки.
- > В конце шва оставьте длинную цепочку ниток.
- > Отделите игольную нитку/-игольные нитки из цепочки нитей.

- > Вытяните игольную нитку/-игольные нитки и равномерно распределите складки на шве.



9.5 Обработка внешних уголков

Закрепление уголка

- > Настройте машину для 2-х, 3-х или 4-х ниточного оверлочного шва.
- > Шейте вдоль каймы через уголок.
- > Начните новую сторону и шейте по уже прошитой кайме.
- > Закрепление цепочки нитей. (См. стр. 73)



Надрез уголка

- > Вырежьте припуск на шов для ширины разреза следующего уголка в направлении шитья (длина лапки).

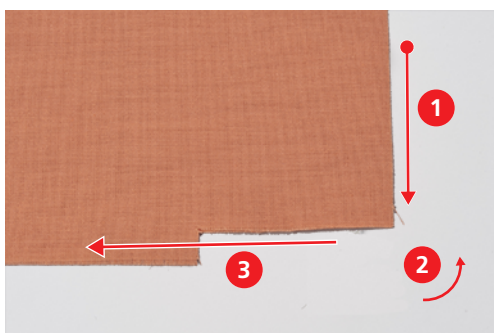

- > Сначала шейте кайму до надрезанного уголка.
- > Выполните один стежок в конце шва над каймой и остановитесь.
 - Иглы находятся в самой верхней позиции.
- > Поднимите лапку.
- > Переместите рычаг для ролевого шва на позицию «R».
 - Переплетения отделяются от язычка строчки.
- > Поверните ткань против часовой стрелки.
 - Надрезанная кайма лежит в направлении шитья под лапкой.
- > Переместите рычаг для ролевого шва на позицию «O».
- > Воткните иглу в ткань.
- > Вытяните из штанги катушкодержателя ослабленные нитки и натяните их.

- > Опустите лапку и продолжайте шить.



9.6 Обработка внутренних уголков

- > Настройте машину для 2-х или 3-х ниточного оверлочного шва.



- > Начертите линию шва на обеих сторонах уголка длиной примерно 5 см специальным карандашом для ткани.
- > Шейте шов до тех пор, пока нож не дойдет до уголка.
- > Расположите иглы в ткани.
- > Поднимите лапку.
- > Осторожно вытяните уголок в прямую линию и при этом сложите ткань в складку вперед.
- > Опустите лапку.
- > Шейте дальше до тех пор, пока иглы не дойдут до уголка.
- > Зафиксируйте ткань, воткнув иглы во внутреннюю часть уголка.
- > Поднимите лапку и сложите ткань в складку назад.
- > Опустите лапку и продолжайте шить.

9.7 Шитье внутренних закруглений

Внутренние закругления встречаются на горловинах, отделках и проймах рукавов. Утомительного надрезания и обрезки можно избежать, если шить эти канты оверлочной строчкой.

- > Настройте машину для 3-х или 4-х ниточного оверлочного шва.
- > Осторожно выпрямляйте закругление во время шитья.



9.8 Шитье внешних закруглений и кругов

- > Обрежьте припуск на шов в одном месте на длину лапки.



- > Начните и завершите шов у обрезанного припуска на шов.
 - при образовании волнистости: Установите дифференциальный транспортер на значение 1,5 – 2.
 - при образовании складок: Установите дифференциальный транспортер на значение 0,7 – 1.
- > Выполните 1 – 2 стежка в конце шва над началом шва.
- > Воткните иглу и поднимите лапку.
- > Поверните материал влево от лапки.

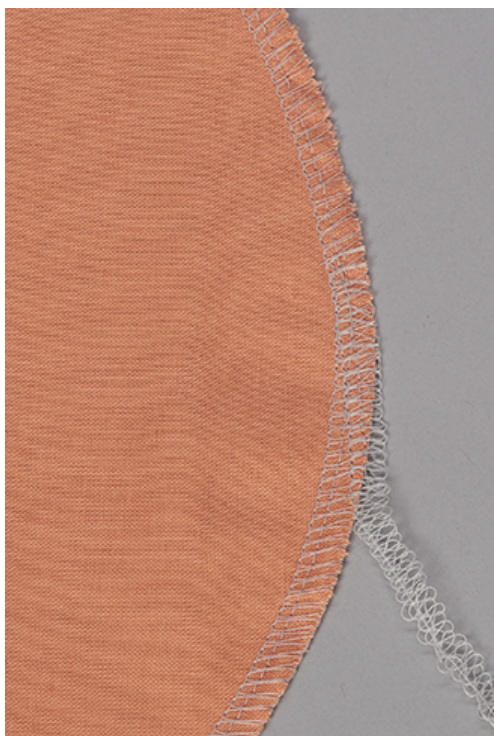

- > Опустите лапку и шейте, выходя за пределы материала.

10 Приложение

10.1 Хранение и транспортировка машины

Хранение машины

Правильное хранение машины длительное время влияет на ее долговечность и надежность.

- > Не храните машину на открытом воздухе.
- > Защищайте машину от влияния атмосферных воздействий.
- > Перед повторным использованием машины после хранения поставьте ее в распакованном виде в помещение с комнатной температурой примерно на час.

Транспортировка машины

При переставлении или длительной транспортировке машины необходимо провести следующие действия.

- > Полностью задвиньте вниз выдвижной нитенаправитель катушкодержателя.
- > Опустите лапку.
- > Удалите все соединительные шнуры.
- > Поднимите машину за ручку для переноски и транспортируйте.

10.2 Чистка и обслуживание машины

ВНИМАНИЕ

Повреждение при чистке сжатым воздухом

Чистка помповым распылителем или сжатым воздухом может надолго повредить машину. Необходимо будет обратиться к специалисту bernette.

- > Удалите обрезки тканей и остатки ниток пылесосом с мягкой насадкой.

Чистка машины

Долговечность машины зависит от ухода и обслуживания. При обычном домашнем использовании рекомендуется проводить ежегодное обслуживание в сертифицированном магазине bernette.

Рекомендуемые вспомогательные средства:

- Влажная тряпка
- Щетка-кисточка
- Пинцет
- Пылесос с мягкой насадкой

Чистка рекомендуемых областей машины:

- Игла, игловодитель
 - Прижимная лапка
 - Транспортер (сверху)
 - Нож
 - Внутренняя часть рукавной платформы
- > Протрите машину снаружи влажной тряпкой без моющих средств.
 - > Рекомендуемые области машины регулярно очищайте от пыли и обрезков ткани и ниток.

Чистка механизма челнока

В механизме челнока при работах с оверлоком собирается пыль и обрезки ткани и ниток, которые необходимо регулярно удалять.

Предпосылка:

- Лапка поднята.
 - Иглы находятся в самой верхней позиции.
 - Выключите машину.
- > Снимите подошву лапки.
 - > Опустите нож.
 - > Снимите игольную пластину, отвинтив ее от рукавной платформы.

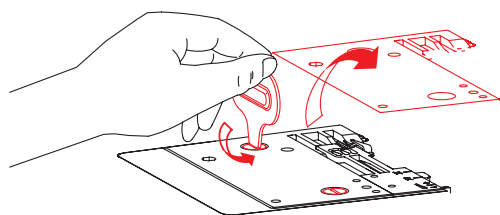

- > Удалите пыль и обрезки ткани и ниток пинцетом или пылесосом.

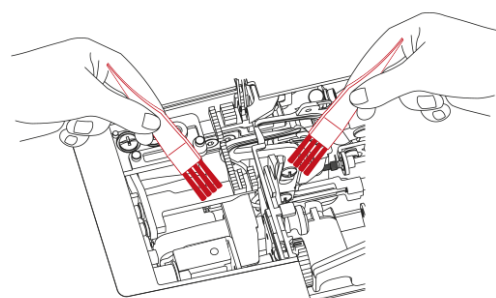

- > Установите и завинтите игольную пластину.
- > Активируйте нож.
- > Медленно вращая маховик, убедитесь в том, что нож, иглы и транспортеры могут свободно перемещаться.

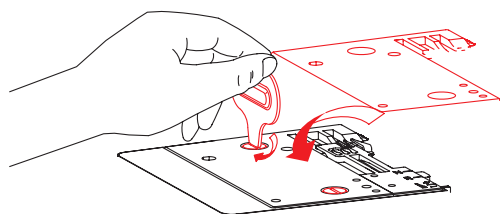

- > Вставьте лапку.

Чистка труб пневмозаправки

Регулярно очищайте трубы пневмозаправки от пыли и обрезков ниток.

- > Используйте толстую нить (напр., V. Amann Saba C номер 30) длиной около 1 м.
- > Вденьте нитку в насадку пневмозаправки.
- > Держите нитку за концы и несколько раз протяните ее вперед и назад.
- > Вытащите нитку в конце петлителя в направлении движения нитки.

Чистка присосок

Чистка присосок способствует тому, чтобы машина не соскальзывала со стола при высокой скорости шитья.

- > Протрите присоски влажной тряпкой, удаляя при этом пыль и остатки ниток.

Смазка машины

ВНИМАНИЕ

Повреждение жидкостью в системе пневмозаправки

Насос пневмозаправки необратимо поврежден из-за попадания жидкости. Необходимо исправить у специалиста bernette.

> Защищайте насадки пневмозаправки от попадания жидкости.

> Регулярно смазывайте рекомендуемые места одной каплей поставляемого bernette масла для оверлока.

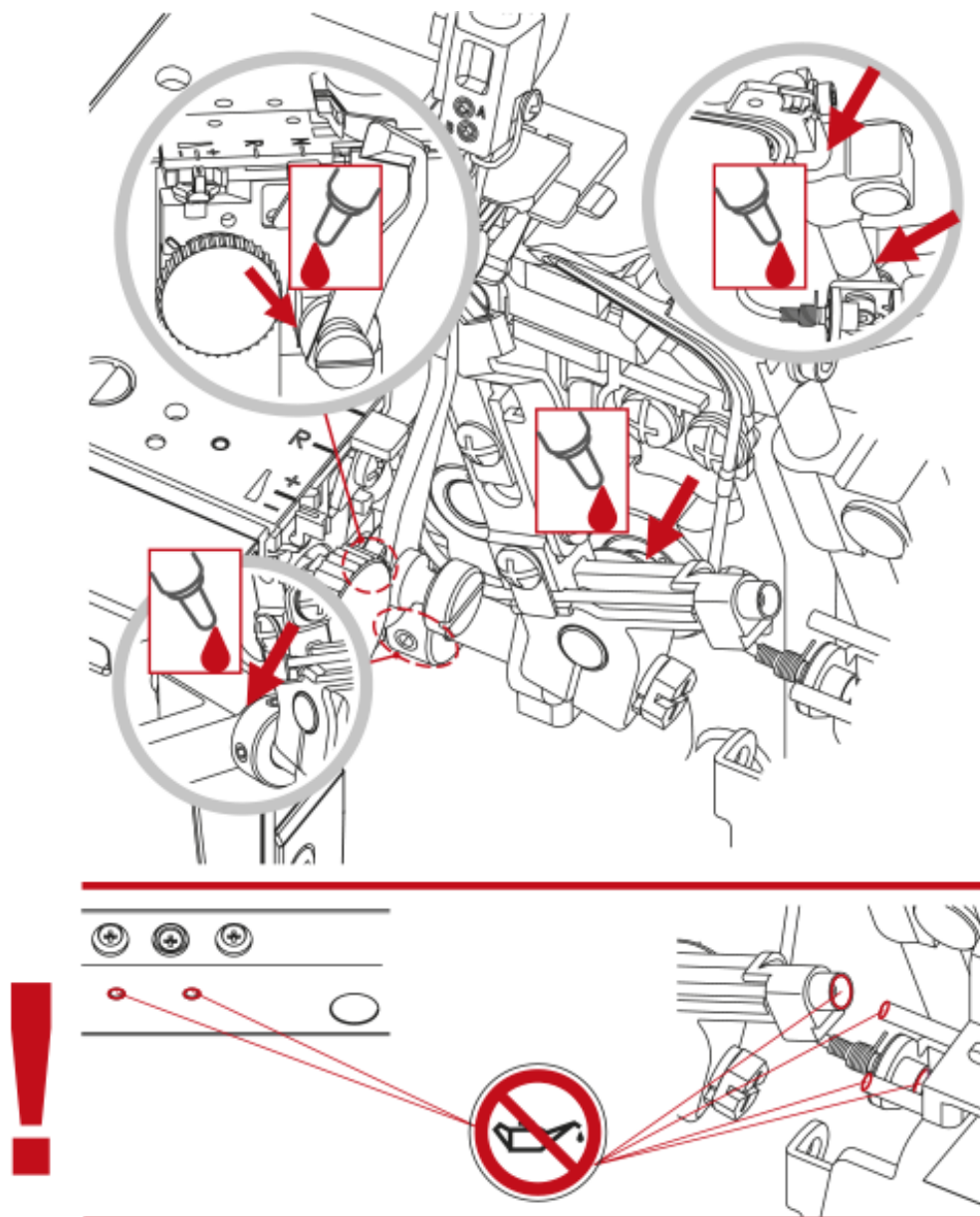

10.3 Устранение неполадок

Неполадка	Устранение
Материал подается неправильно	<ul style="list-style-type: none"> > Увеличьте длину стежка. > При тяжелых материалах увеличьте прижим лапки. > При легких материалах уменьшите прижим лапки. > Проверьте установки дифференциального транспортера.
Поломка иглы	<ul style="list-style-type: none"> > Правильно вставьте иглу. > Не оттягивайте материал при шитье. > Закрепите натяжной винт иглы. > Используйте для тяжелых материалов более крупную иглу.
Обрыв нитки	<ul style="list-style-type: none"> > Ослабьте натяжение нитки. > Проверьте ход заправки нитки. > Убедитесь в том, что нитка не запуталась и не соскользнула. > Правильно вставьте иглу. > Вставьте новую иглу; вставленная игла могла быть изогнута или затуплена. > Используйте только высококачественные нитки.
Пропуск стежков	<ul style="list-style-type: none"> > Вставьте новые иглы; вставленные иглы могли быть изогнуты или затуплены. > Закрепите натяжной винт иглы. > Подберите подходящий к материалу/нитке номер иглы. > Правильно вставьте иглы. > Измените тип или размер игл. > Проверьте ход заправки нитки. > Увеличьте прижим лапки. > Настройте натяжение нитки. > Используйте только высококачественные нитки.
Неравномерный шов	<ul style="list-style-type: none"> > Настройте натяжение нитки. > Убедитесь в том, что нитка не запуталась и не соскользнула. > Проверьте ход заправки нитки.
Извитость шва	<ul style="list-style-type: none"> > Проверьте установки дифференциального транспортера. > Ослабьте натяжение нитки. > Убедитесь в том, что нитка не запуталась и не соскользнула. > Используйте высококачественные нитки. > Укоротите длину стежка. > При легких материалах уменьшите прижим лапки.
Неравномерная обрезка	<ul style="list-style-type: none"> > Проверьте установку ножей. > Замените один или оба ножа.
Скопление ткани	<ul style="list-style-type: none"> > Ослабьте прижим лапки. > Проверьте установки дифференциального транспортера. > Убедитесь в том, что нитка не запуталась и не соскользнула. > Сначала сметайте толстые слои ткани на обычной машине, прежде чем шить их на оверлоке.
Машина не работает	<ul style="list-style-type: none"> > Выключите и снова включите машину. > Закройте крышку петлителей.

10.4 Технический паспорт

Обозначение	Значение	Единица измерения
Число стежков	16	
Число петлителей	2	
Число игл	1 – 2	
Система иголок	ELx705	
Толщина иглы	80 – 100 (12 – 16)	
Дифференциальная подача	0,6 – 2,0	
Максимальная плотность ткани	5,3 (0,23)	мм (дюймы)
Длина стежка	1,0 – 5,0 (0,03 – 0,17)	мм (дюймы)
Ширина обрезки левой оверлочной иглы LN	5 – 7 (0,19 – 0,35)	мм (дюймы)
Ширина обрезки правой оверлочной иглы RN	3 – 5 (0,11 – 0,27)	мм (дюймы)
Минимальная скорость шитья	300	Стежки в минуту
Максимальная скорость шитья	1300	Стежки в минуту
Размеры без выдвижного нитенаправителя	43 x 27 x 29 (16,92/10,62/11,41)	см (дюймы)
Размеры с приставным столиком/мусоросборником	59 x 40 x 29 (23,22/15,78/11,41)	см (дюймы)
Вес машины	9,3 (20,46)	кг (фунты)
Вес с упаковкой	12,8 (28,2)	кг (фунты)
Входное напряжение (потребление энергии)	120 (80) / 230 – 240 (75)	Вольт (W)
Класс защиты (электротехника)	II	
Дата изготовления:	Видна на фирменной табличке	



www.bernette.com/b64AIRLOCK

2022-07 RU
5040064.10A.18

© BERNINA International AG
Steckborn CH, www.bernina.com